

# COMFORT<sup>®</sup>

Руководство по эксплуатации  
БЫТОВОЙ БЛЕНДЕР



МОДЕЛЬ **9155A**

## КОМПЛЕКТНОСТЬ

Корпус блендера.....	1 шт.
Стеклянная чаша с крышкой .....	1 шт.
Основание чаши .....	1 шт.
Инструкция по эксплуатации .....	1 шт.
Потребительская тара (упаковочная коробка) .....	1 шт.
Гарантийный талон .....	1 шт.

## 1. ТЕХНИЧЕСКИЕ ХАРАКТЕРИСТИКИ

модель: 9155A	
Подключение к сети переменного тока, В/Гц	220-240/50~60
Мощность, Вт	500
Вес брутто, кг	3,4
Вес нетто, кг	2,85

### ВНИМАНИЕ!

Бытовой настольный блендер указанный в настоящем руководстве по эксплуатации не предназначен для коммерческого использования.

Руководство по эксплуатации.  
Версия 08.2020

**COMFORT®**

## 2. ОБЩИЕ УКАЗАНИЯ



*Перед использованием блендера внимательно ознакомьтесь с данным руководством.*

Компания «Комфорт» выражает благодарность за Ваш выбор и гарантирует высокое качество приобретенного Вами товара.

Блендер настольный «COMFORT» предназначен только для измельчения продуктов и приготовления коктейлей.

При покупке блендера продавец в присутствии покупателя проверяет комплектность, отсутствие внешних механических повреждений и работоспособность путем пробного пуска. Покупатель проверяет наличие гарантийных талонов, заверенных штампом магазина и подписью продавца с указанием даты продажи.

После продажи блендера претензии по его некомплектности не принимаются. При утере руководство по эксплуатации заново не предоставляется.

Блендер, приобретенный в холодный период времени, во избежание выхода из строя электрооборудования, до включения в сеть необходимо выдержать не менее трех часов при комнатной температуре.

### 3. МЕРЫ ПРЕДОСТОРОЖНОСТИ

Блендер предназначен только для приготовления коктейлей, супов, пюре, муссов, детского питания и салатов из свежих овощей и фруктов. Любое другое использование считается недопустимым и, следовательно, опасным. Ответственность за любой ущерб, вызванный неправильным использованием прибора, несет лицо, использующее его таким образом. Запрещается применение блендера в производстве.

- Упаковочные материалы могут быть потенциально опасны для детей и должны быть убраны в специально отведенное место.
- Перед использованием убедитесь, что напряжение, указанное на изделии соответствует напряжению вашей электрической сети.
- Перед надеванием или снятием деталей отключите прибор от электрической сети.
- Запрещается переносить блендер за крышку или кабель питания.
- Избегайте контакта с движущимися частями работающего прибора.
- Во избежание травм, не присоединяйте нож до присоединения чаши.
- Не используйте насадки, которые не были непосредственно рекомендованы производителем.
- Запрещается перемалывать твердые пищевые продукты, например, бобовые, кофейные зерна и т. д.
- Не используйте одновременно несколько энергоемких приборов (в том числе блендер). Это может привести к неполадкам в электрической сети жилых помещений.
- Не оставляйте блендер включенным без присмотра. Следите за тем, чтобы дети не имели к нему доступа.
- Не устанавливайте прибор на мягкой поверхности. Допускается использования блендера только на устойчивой, сухой поверхности.
- Не используйте блендер вне помещения.
- В случае износа шнура питания его необходимо заменить на абсолютно идентичный кабель в специализированной сервисной службе, чтобы исключить возможные риски и опасности причинения вреда здоровью и имуществу, так как для его замены потребуются специальные инструменты. Список сервисных центров прилагается.
- В случае падения блендера не пользуйтесь им без проверки у специалиста, так как внешне невидимые повреждения могут создать угрозу вашей безопасности.
- Тестировать и ремонтировать блендер необходимо только в сервисном центре, так как при устранении недостатков необходимо использовать специальный



## **НЕ ПЫТАЙТЕСЬ** *ремонтить блендер самостоятельно!*

инструмент. В случае подозрений на дефект, пожалуйста, обратитесь в ближайший сервисный центр.

- Для включения блендера — розетка с заземлением обязательна. Используйте удлинители только двухполюсного типа 10а с заземляющим проводом.
- Неправильное подключение блендера может привести к его полному отказу.
- Запрещается производить сборку или разборку блендера, включённого в сеть электрического питания.
- Не допускайте касания шнура питания горячих поверхностей. Не пользуйтесь блендером при повреждённом шнуре питания.
- Никогда не устанавливайте прибор вблизи газовых или электрической горелок, а также в местах, где он может касаться нагреваемого прибора. Не допускайте запутывания шнура.
- Отключая блендер от электросети, следует тянуть за основание вилки, а не за провод.
- Никогда не отключайте блендер от сети мокрыми руками.
- Блендер не должен использоваться детьми.
- Храните прибор и его шнур в недоступном для детей месте.
- Блендер может использоваться лицами с ограниченными физическими, сенсорными или умственными способностями или с недостаточным опытом и знаниями, если они находятся под присмотром или получили инструкции по безопасному использованию электроприбора и понимают связанные с этим опасности.
- При извлечении блендера из блока двигателя дождитесь полной остановки лопастей.
- Всегда используйте блендер с установленной защитной крышкой.
- Не использовать на открытом воздухе.
- Не используйте прибор не по назначению.
- Всегда отключайте прибор от сети, если он остается без присмотра, перед сборкой, разборкой или очисткой.
- Будьте осторожны, если в прибор наливается горячая жидкость, так как она может выплеснуться из блендера.

## 4. ОПИСАНИЕ



1. Ручка чаши

2. Стакан

3. Корпус

4. Панель управления

5. Пробка кувшина

6. Крышка кувшина

7. Стекланный кувшин

8. Уплотнительное кольцо ножа

9. Нож

10. База

## 5. ПЕРВЫЙ ПУСК ЭКСПЛУАТАЦИЯ БЛЕНДЕРА

Перед первым использованием распакуйте блендер и выложите все части на горизонтальной поверхности. Опустите стакан, крышку, основание стакана, мерную ёмкость в тёплую воду и вымойте при помощи мягкого моющего средства. Никогда не погружайте основание с мотором в воду для мытья, это может вызвать поломку и поражение электрическим током.

**ВНИМАНИЕ:** Нож очень острый, обращайтесь аккуратно.

Блендер предназначен для измельчения овощей и фруктов.

Перед сборкой убедитесь, что блендер отключён от сети электропитания и переключатель стоит в позиции «ВЫКЛ».

Не держите прибор включенным без использования больше чем 15 сек.

Стакан предназначен для перемешивания коктейлей из сока, молока, мякоти фруктов.

1. Переверните кувшин и поместите уплотнительное кольцо и блок с лезвием на стакан (рис. 1), закрепите стакан на блоке с лезвием повернув его по часовой стрелке до упора (рис. 2).
2. Поместите пробку кувшина точно в крышку, чтобы крышка совпала с обеих сторон с пазами кувшина и поверните крышку и кувшин по часовой стрелке до упора. (рис. 2).
3. Поместите стакан на блок двигателя и закрепите совместив блок двигателя с выемками на стакане (рис. 3).

**ВНИМАНИЕ:** Убедитесь, что конструкция собрана верно и надёжно



рис. 1



рис. 2

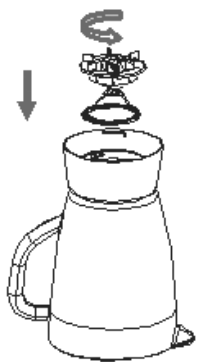

рис. 3

## 6. ИСПОЛЬЗОВАНИЕ БЛЕНДЕРА

1. Очистите и нарежьте сердцевины фруктов или овощей, а затем нарежьте мелкими кубиками.
2. Поместите продукты в кувшин (см. рис.4). Обычно, необходимо добавить небольшое количество очищенной воды, для того чтобы облегчить плавный ход блендера. Пропорция еды и воды 2: 3. Количество смеси не должно превышать максимальный уровень, указанный на кувшине.

ПРОДУКТ	РАЗМЕР	ВЕС	СКОРОСТЬ
Морковь, яблоко, груша	15x15x15 мм	морковь: 600 г вода: 900 г	высокая скорость

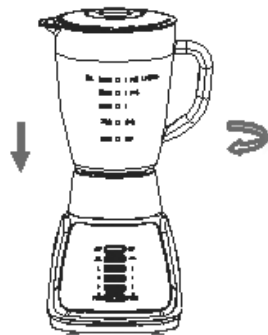

рис. 4





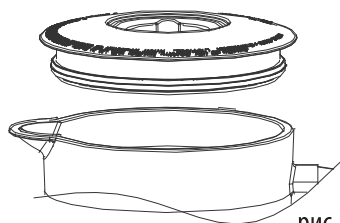

рис. 5

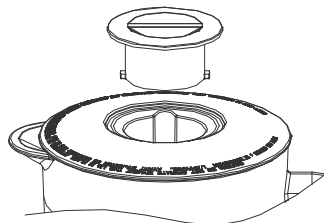

**ПРИМЕЧАНИЕ:** никогда не заливайте в кувшин блендера кипящую жидкость и не запускайте блендер пустым.

3. Установите крышку на кувшин. Убедитесь, что кувшин закреплен на базе.
  4. Подключите шнур питания к стандартной розетке.
  5. Нажмите кнопку выбора режима скорости   для выбора подходящего вам режима работы. Пожалуйста, смешивайте ингредиенты, только на высоких скоростях.
  6. Для быстрого или деликатного смешивания, поверните клавишу в положение 8  и удерживайте в течение нескольких секунд, а затем отпустите, тем самым вы сбросите режим скорости иконка перейдет в автоматически режим ВЫКЛ .
- Используйте необходимую скорость несколько раз, для получения нужной консистенции.
7. Если вы хотите добавить ингредиенты во время работы блендера, снимите пробку кувшина и поместите их через отверстие крышки (рис. 5).
  8. При дроблении льда или твердой пищи крепко держите одну руку на крышке.



9. Когда вы получили желаемую консистенцию, установите кнопку выбора режима скорости в положение ВЫКЛ .

Примечание:

- 1) время непрерывной работы не должно превышать 2 минуты. Делайте 10 минутный перерыв между непрерывными циклами, чтобы позволить блоку охладиться до комнатной температуре перед тем как выполнять следующий цикл деятельности.
- 2) Если вы хотите остановить блендер во время работы, то установите кнопку выбора режима скорости  в позицию ВЫКЛ  в любое время.

Важные советы по эксплуатации

- Для лучшего смешивания твердой пищи и жидкости, сначала влейте жидкость в кувшин, а затем добавьте твердую пищу.
- Некоторые из задач лучше не выполнять в блендере в связи с малой эффективностью: не стоит взбивать яичный белок, сливки, пюре, нарезать мясо, замешивать тесто и делать сок из свежих овощей и фруктов.
- Запрещается помещать в блендер следующие предметы, так как они могут повредить или поломать блендер: кости, твердые крупные куски, замороженные продукты или жесткие продукты (к примеру репу).
- Чтобы размельчить лёд, добавьте в кувшин до 6 кубиков льда. Если требуется размельчить больше льда, поднимите пробку кувшина и добавьте кубики один за другим через отверстие в крышке.

## 7. ХРАНЕНИЕ И УХОД

Перед очисткой отсоедините блендер от электрической сети.

Храните блендер в сухом месте, избегая попадания на изделие прямых солнечных лучей.

Запрещается использовать для чистки блендера абразивные и химически активные вещества.

После каждого использования полностью разбирайте блендер (см. рис. 6). Снимите кувшин с блока электродвигателя, чтобы разобрать кувшин, поверните его по часовой стрелке относительно центральной части, и снимите уплотнительное кольцо ножа и сам нож. Также снимите уплотнительное кольцо кувшина.

Очистите лезвие щеткой, используя теплую мыльную воду, затем тщательно



рис. 6

промойте под краном. **Не прикасайтесь к острым лезвиям, будьте осторожны.** Промойте кувшин, крышку и уплотнительные кольца в теплой воде или в посудомоечной машине, а затем высушите. Не устанавливайте температуры воды в посудомоечной машине выше 70°C.

**Не погружайте мотор в воду. Протрите влажной тканью, хорошо высушите.**

Если жидкость все таки попала в блок двигателя, отсоедините его, затем протрите влажной тканью и тщательно высушите.

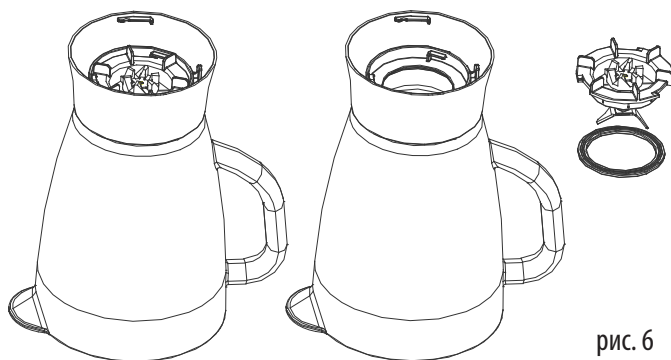
**ПРЕДУПРЕЖДЕНИЕ:** при смешивании твердых овощей и фруктов, убедитесь в том, что выставлена максимально мощная скорость 6. Если скорость слишком низкая, то возможны повреждение двигателя.

Если скорость двигателя слишком низкая, необходимо немедленно использовать более высокую скорость для смешивания или выключить блендер.

## 8. РЕЦЕПТЫ

### ШОКОЛАДНЫЕ И КЛУБНИЧНЫЕ КОКТЕЙЛИ

В блендер поместить 2 больших шарика клубничного или шоколадного мороженого и 2 ст л шоколадного или клубничного соуса. Залить 1/2 ст молока и смешивать, пока он не станет густым и пенистым. Перелить в холодные бокалы. Для более густого коктейля, добавить перед смешиванием 1 банан.

### СОУС ДЛЯ РЫБЫ ИЗ ТОМАТОВ, ПЕРЦЕВ И КАПЕРСОВ

Поместить 3 порезанных пополам помидора, 1/2 сладкого перца и 1/2 красной луковицы, порезанной на дольки, на противень, посыпать сахаром, солью и перцем, полить оливковым маслом. Запекать при 180 гр С/350 F/gas 4 в теч. 30-40 мин.

Снять кожуру с перца и переложить все овощи в блендер, выжать туда же лайм, 1/2 ст л пасты из анчоусов и 2 ст л апельсинового сока. Смешивать, пока все крупно не порежется. Переложить в сковороду и прогреть с 1 ст л каперсов и молотым черным перцем.

### **СУП ГАСПАЧО**

Крупно порубить 1/2 огурца, 1 зеленый перец и 2 куса булки. Поместить в миску с 1 банкой порезанных консервированных томатов, 2 ст л оливкового масла, 2 ст л красного винного уксуса, солью и перцем. Оставить мариноваться на 1 час. Переложить в блендер и смешивать до полной однородности. Добавить 400 гр томатного сока и Табаско по вкусу. Подавать охлажденным с мелко порезанным красным и зеленым перцем и кусочком огурца в середине каждой тарелки.

## **9. ВОЗМОЖНЫЕ НЕИСПРАВНОСТИ И ИХ УСТРАНЕНИЕ**

Если блендер не работает, проверьте наличие и надежность подключения электропитания.

Все остальные виды неисправностей допускается устранять только представителям сервисных центров.



### **ВНИМАНИЕ**

*Работы по ремонту блендера, выполненные неуполномоченными для этого лицами, могут привести к неполадкам и повреждениям блендера, а также создают угрозу травматизма.*

# ГАРАНТИИ ИЗГОТОВИТЕЛЯ

Завод гарантирует нормальную работу изделия в течение 12 месяцев с момента его продажи при условии соблюдения потребителем правил эксплуатации и ухода, предусмотренных настоящим руководством.

Срок службы изделия 10 лет.

Во избежание недоразумений убедительно просим Вас внимательно изучить Руководство по эксплуатации, условия гарантийных обязательств, проверить правильность заполнения гарантийного талона. Гарантийный талон действителен только при наличии правильно и четко указанных: модели, серийного номера изделия, даты продажи, четких печатей фирмы-продавца, подписи покупателя. Модель и серийный номер изделия должны соответствовать указанным в гарантийном талоне.

При нарушении этих условий, а так же в случае, когда данные, указанные в гарантийном талоне изменены, стерты или переписаны, гарантийный талон признается недействительным.

Настройка и установка (сборка, подключение и т.п.) изделия, описанные в документации, прилагаемой к нему, могут быть выполнены как самим пользователем, так и специалистами УСЦ соответствующего профиля и фирм-продавцов (на платной основе). При этом лицо (организация), установившее изделие, несет ответственность за правильность и качество установки (настройки). Просим Вас обратить внимание на значимость правильной установки изделия, как для его надежной работы, так и для получения гарантийного и бесплатного сервисного обслуживания. Требуется от специалиста по установке внести все необходимые сведения об установке в гарантийный талон.

В случае выхода изделия из строя в течение гарантийного срока эксплуатации по вине изготовителя, владелец имеет право на бесплатный гарантийный ремонт при предъявлении верно заполненного гарантийного талона, изделие в заводской комплектации и упаковке в гарантийной мастерской либо в том месте, где оно был приобретено. Удовлетворение претензий потребителя из-за вины производителя производится в соответствии с законом РФ "О защите прав потребителей". При гарантийном ремонте срок гарантии продлевается на время ремонта и пересылки.

Под бесплатным сервисным обслуживанием понимается дополнительное обязательство Изготовителя по устранению недостатков (дефектов) изделия, возникших по вине Изготовителя, без взимания платы с покупателя (потребителя).

Для гарантийного ремонта или сервисного обслуживания принимаются только изделия в чистом, незагрязненном виде.

Гарантийный срок эксплуатации - 12 месяцев со дня продажи. При отсутствии в руководстве штампа с указанием даты продажи, гарантийный срок исчисляется с момента выпуска (окончательный срок гарантии определяется продавцом, но не может превышать 12 месяцев).

Приобретая изделие, проверьте наличие в руководстве по эксплуатации гарантийных талонов, дающих право на бесплатный ремонт изделия во время гарантийного срока. Утеря гарантийного талона лишает права на гарантийный ремонт.

Гарантийный талон может быть изъят только механиком предприятия, осуществляющего гарантийный ремонт, и только при наличии дефектов в Вашем изделии. Требуется расписки механика предприятия об изъятии на корешке гарантийного талона.

Претензии не принимаются во всех случаях, указанных в гарантийном талоне, при отсутствии даты продажи и штампа магазина (подписи продавца) в данном руководстве по эксплуатации, отсутствии гарантийного талона.

Гарантия не распространяется на изделия с дефектами, возникшими в результате эксплуатации с нарушением требований руководства по эксплуатации, в том числе:

- работа с перегрузкой электродвигателя, механические повреждения в результате удара, падения и т.п.;
- неправильное подключение изделия к электрической сети, а так же несоответствие электрических

параметров сети указанных в инструкции;

- использование воды неподходящего типа;
- повреждения в результате неправильного монтажа;
- несанкционированное фирмой изменение конструкции или неприемлемые комплектующие;
- повреждения, вызванные неисправными нестандартными и неприемлемыми расходными материалами и принадлежностями;
- повреждения в результате воздействия огня, агрессивных веществ и т.д., попадание жидкостей и посторонних предметов внутрь изделия, на механические повреждения (трещины, сколы и т.п.);
- повреждение шнура питания, отсутствие питающей вилки как и шнура;
- повреждения вызванные воздействием агрессивных средств и высоких температур, попаданием инородных предметов в вентиляционные решетки изделия (если таковые имеются), повреждения наступившие в результате неправильного хранения (коррозия металлических частей и т.д.) и транспортировки изделия как потребителем, так и торгующей организацией;
- использования изделия не по назначению или эксплуатации его предприятиями и организациями;
- на изделие имеющий следы вскрытия или ремонта вне гарантийной мастерской, с удалёнными, стёртыми или изменёнными заводскими номерами (если они имеются), при появлении неисправностей, вызванных действием непреодолимой силы (пожар, наводнение, удар молнии и т.д.).

Бесплатное сервисное обслуживание не распространяется на сменные и быстроизнашивающиеся принадлежности и приспособления указанные ниже, произошедших в следствие поломки изделия, естественный износ деталей (полная выработка ресурса, сильное внутреннее или внешнее загрязнение):

- НАСОСЫ - угольные щетки, зубчатые ремни, резиновые уплотнения, сальники, защитные кожухи, смазки и т.п.;
- СТИРАЛЬНЫЕ МАШИНЫ - шланг слива воды, шланг залива воды;
- ДУХОВЫЕ ШКАФЫ, МИКРОВОЛНОВЫЕ ПЕЧИ - тарелки, вертелы, решетки, блюда, противни, крышки, чистящие скребки и рассекатели конфорок;
- ПЫЛЕСОСЫ - шланги, трубки, щетки, насадки, пылесборники, фильтры;
- КОНДИЦИОНЕРЫ И КУХОННЫЕ ВЫТЯЖКИ - фильтры;
- МИКСЕРЫ И БЛЕНДЕРЫ - лопатки;
- ЧАЙНИКИ - повреждения каких-либо стеклянных или хрупких компонентов изделия (если изделие разбито);
- Пульты дистанционного управления, элементы питания (батарейки), осветительные лампы;
- Ремни, шнуры для переноски, монтажные приспособления, инструменты, документацию, прилагаемую к изделию.

Наша компания не несет ответственность за возможный вред, прямо или косвенно нанесенный изделием людям, домашним животным, имуществу в случае, если это произошло в результате несоблюдения правил и условий эксплуатации, установки изделия; умышленных или неосторожных действий покупателя (потребителя) или третьих лиц. Не несет ответственность за возможный вред, прямо или косвенно нанесенный изделием соответствующего назначения, в результате потери, повреждения или изменения данных и информации.

Наша компания не несет ответственности за возможные расходы, связанные с монтажом и демонтажом гарантийного оборудования, а так же за ущерб, нанесенный другому оборудованию, находящемуся у потребителя, в результате неисправностей (или дефекта), возникших в гарантийный период.

Выполнение гарантийных обязательств предприятия-изготовителя производит ИП Чекалов С. В.  
г. Пятигорск, проезд Суворовский, 1А; тел: 8 (8793) 39-97-84, 39-97-85, comfort.serv26@gmail.com.

## РЕГИОНАЛЬНЫЕ ДИСТРИБЬЮТОРЫ КОМПАНИИ «COMFORT»

Республика Северная Осетия - Алания	
г. Владикавказ	ИП Туаев +79618236141 vlad_group@mail.ru
Краснодарский край	
г. Краснодар	ООО «Комфорт-Краснодар» +79280051056 mik-slavnov@yandex.ru
г. Краснодар	ИП Засыпкин А.Ю., Domtechnosad.ru +79189990399, +78612322501, +78612328894
г. Кропоткин	ИП Атанян, «Белый медведь» +79181121119
Волгоградская область	
г. Волгоград	ИП Афанасьев +79616630404 aafanasev@rambler.ru
Ставропольский край	
г. Пятигорск	ИП Чекалов, рынок «ГриС», пав. №80 +79188001178

Бытовой блендер должен храниться в закрытом помещении с естественной вентиляцией в нормальных условиях (в окружающей среде должны отсутствовать агрессивные вещества и пыль, температура окружающей среды должна быть от 0 °С до 40 °С, относительная влажность воздуха не должна превышать 85%, толчки и вибрация оборудования недопустимы).

Срок хранения бытового блендера при соблюдении условий хранения неограничен. Срок службы бытового блендера (при соблюдении правил транспортировки, условий хранения, требований по установке и техническому обслуживанию) не менее 10 лет.

Утилизация электронных частей и материалов не должна происходить вместе с другими бытовыми отходами. Для предотвращения возможного причинения ущерба окружающей среде или здоровью человека соблюдайте действующие местные правила при утилизации.

По всем вопросам по утилизации обращайтесь в соответствующую коммунальную службу.

# СВИДЕТЕЛЬСТВО О ПРИЕМКЕ И ПРОДАЖЕ

Бытовой настольный блендер «COMFORT» соответствует требованиям нормативных документов:

ТР ТС 020/2011 «Электромагнитная совместимость технических средств».

ТР ТС 004/2011 «О безопасности низковольтного оборудования».

ТР ЕАЭС 037/2016 «Об ограничении применения опасных веществ в изделиях электротехники и радиоэлектроники».

---

(Наименование предприятия торговли)

Дата продажи

---

(Заполняется продавцом)

Серийный номер\*

---

(Заполняется продавцом)

Дата производства\*:

\*Дата производства указана на стикере (см. этикетку)

Месяц и год производства продукции указан в серийном номере на изделии.

Расшифровка серийного номера:

00 00 0000000  
месяц год серийный номер изделия  
производства производства

---

\*Серийный номер указан на изделии (см. табличку с обратной стороны изделия)

Изготовитель: GUANGDONG XINBAO ELECTRICAL APPLIANCES HOLDINGS CO., LTD South Zhenghe Road, Leliu Town, Shunde District, Foshan City, Guangdong, Китай.

Уполномоченный импортер: ИП Чекалов С.В.. г. Пятигорск, Суворовский проезд, 1 а.

тел: (8793) 39-97-84, 39-97-85.

Юр. адрес: Российская Федерация, Ставропольский край, 357500, г. Пятигорск, ул. Телефонная, д. 49

**COMFORT®**



**Мясорубка**  
модель: L4000

- Функция реверса
- Металлический механизм привода
- Мощность 4000 Вт



**Пылесос**  
модель: SL236

- Двойной «Нера» фильтр
- Без мешка для сбора пыли
- Мощность 2600 Вт



**Утюг**  
модель: Титан 25

- Утяжелённая конструкция
- Мощность 1400 Вт



**Чайник**  
модель: COMFORT 320

- Объём 1,8 л
- Мощность 1500 Вт
- Поворот на 360°



**Чайник с функцией термоса**  
артикул: MD-605

- Мощность 900 Вт
- Вращающееся основание
- Внутренняя емкость из нержавеющей стали



**Электроплитка**  
модель: ПЭН 1, ПЭН 1Д, ПЭН 1Т

- Сетевой индикатор
- Терморегулятор
- Быстрый нагрев



**Хлебопечь, серия Хозяюшка, модель: ХВМ838**

- Отсрочка выпечки до 12 ч.
- Регулируемый объем 680-900 г
- 12 стандартных программ

Компания Комфорт — лидер в области производства и оптовой продажи бытовой техники и оборудования на Юге России. На рынке ЮФО и СКФО мы предлагаем самый широкий модельный ряд такой техники как пылесосы, стиральные машины, газовые колонки, насосы для воды и садовые опрыскиватели под торговой маркой Комфорт.

Comfort-bt.ru region26@gmail.com тел. +7 99-111-111-90