

COMFORT®

Руководство по эксплуатации

БЫТОВАЯ ЭЛЕКТРИЧЕСКАЯ КОФЕМОЛКА



МОДЕЛИ **КМ200, КМ250,**
КМ300, КМ350



1. КОМПЛЕКТНОСТЬ

Кофемолка в сборе.....	1 шт.
Крышка съемная	1 шт.
Инструкция по эксплуатации	1 шт.
Потребительская тара (упаковочная коробка)	1 шт.
Гарантийный талон	1 шт.

2. ТЕХНИЧЕСКИЕ ХАРАКТЕРИСТИКИ

Модель	KM200	KM250	KM300	KM350
Подключение к сети переменного тока, В/Гц.	220-240/50			
Максимальное время непрерывной работы.	1 минута			
Номинальная мощность, Вт.	200	250	180	200
Масса без упаковки и принадлежностей, кг. Не более.	0,62	1,08	0,63	0,75
Масса с упаковкой и принадлежностями, кг. Не более.	0,67	1,21	0,78	0,90

ВНИМАНИЕ!

Бытовая электрическая кофемолка указанная в настоящем руководстве по эксплуатации не предназначены для коммерческого использования.

Бытовая электрическая кофемолка должна храниться в закрытом помещении с естественной вентиляцией в нормальных условиях (в окружающей среде должны отсутствовать агрессивные вещества и пыль, температура окружающей среды должна быть от 0 °С до 40 °С, относительная влажность воздуха не должна превышать 85%, толчки и вибрация оборудования недопустимы).

Срок хранения бытовой электрической кофемолки при соблюдении условий хранения неограничен. Срок службы бытовой электрической кофемолки (при соблюдении правил транспортировки, условий хранения, требований по установке и техническому обслуживанию) не менее 10 лет.

Утилизация электронных частей и материалов не должна происходить вместе с другими бытовыми отходами. Для предотвращения возможного причинения ущерба окружающей среде или здоровью человека соблюдайте действующие местные правила при утилизации.

По всем вопросам по утилизации обращайтесь в соответствующую коммунальную службу.

Руководство по эксплуатации от 02.2021 г.

COMFORT®

3. ОБЩИЕ УКАЗАНИЯ



Перед использованием кофемолки внимательно ознакомьтесь с данным руководством.

Компания «Комфорт» выражает благодарность за Ваш выбор и гарантирует высокое качество приобретенного Вами товара.

Кофемолка бытовая электрическая «COMFORT» предназначена только для измельчения кофейных зерен, орехов, специй.

При покупке бытовой электрической кофемолки (далее кофемолки) продавец в присутствии покупателя проверяет комплектность, отсутствие внешних механических повреждений и работоспособность путем пробного пуска. Покупатель проверяет наличие гарантийных талонов, заверенных штампом магазина и подписью продавца с указанием даты продажи.

После продажи кофемолки претензии по её некомплектности не принимаются. При утере руководство по эксплуатации заново не предоставляется.

Кофемолку, приобретенную в холодный период времени, во избежание выхода из строя электрооборудования, до включения в сеть необходимо выдержать не менее трех часов при комнатной температуре.

4. МЕРЫ ПРЕДОСТОРОЖНОСТИ

- Упаковочные материалы могут быть потенциально опасны для детей и должны быть убраны в специально отведенное место.
- Для включения КОФЕМОЛКИ — розетка с заземлением обязательна. Используйте удлинители только двухполюсного типа 10А с заземляющим проводом.
- Неправильное подключение КОФЕМОЛКИ может привести к ее полному отказу.
- КОФЕМОЛКА предназначена только для измельчения кофейных зерен, орехов, специй. Любое другое использование считается недопустимым и, следовательно, опасным. Ответственность за любой ущерб, вызванный неправильным использованием прибора, несет лицо, использующее его таким образом. Запрещается применение КОФЕМОЛКИ в производстве.
- Запрещается производить сборку или разборку КОФЕМОЛКИ, включённой в сеть электрического питания.
- Запрещается переносить КОФЕМОЛКУ за крышку или кабель питания.
- Избегайте контакта с движущимися частями работающего прибора.
- Запрещается перемалывать твёрдые пищевые продукты, например, бобовые и т. д.
- Продолжительность работы не должна превышать 1 минуту с учетом последующей 1 минуты для охлаждения двигателя.
- Не используйте одновременно несколько энергоёмких приборов (в том числе КОФЕМОЛКУ). Это может привести к неполадкам в электрической сети жилых помещений.



НЕ ПЫТАЙТЕСЬ

ремонттировать кофемолку самостоятельно!

- Не допускайте касания шнура питания горячих поверхностей. Не пользуйтесь КОФЕМОЛКОЙ при повреждённом шнуре питания.
- Не оставляйте КОФЕМОЛКУ включенной без присмотра. Следите за тем, чтобы дети не имели к ней доступа.
- Не устанавливайте прибор на мягкой поверхности.
- Не допускайте запутывания шнура.
- Отключая КОФЕМОЛКУ от электросети, следует тянуть за основание вилки, а не

за провод.

- Никогда не отключайте КОФЕМОЛКУ от сети мокрыми руками.
- В случае износа шнура питания его необходимо заменить на абсолютно идентичный кабель в специализированной сервисной службе, чтобы исключить возможные риски и опасности причинения вреда здоровью и имуществу, так как для его замены потребуются специальные инструменты. Список сервисных центров прилагается.
- В случае падения КОФЕМОЛКИ не пользуйтесь ею без проверки у специалиста, так как внешне невидимые повреждения могут создать угрозу Вашей безопасности.
- Тестировать и ремонтировать КОФЕМОЛКУ необходимо только в сервисном центре, так как при устранении недостатков необходимо использовать специальный инструмент. В случае подозрений на дефект, пожалуйста, обратитесь в ближайший сервисный центр.

5. ФУНКЦИОНАЛЬНЫЕ ЭЛЕМЕНТЫ МЯСОРУБКИ*

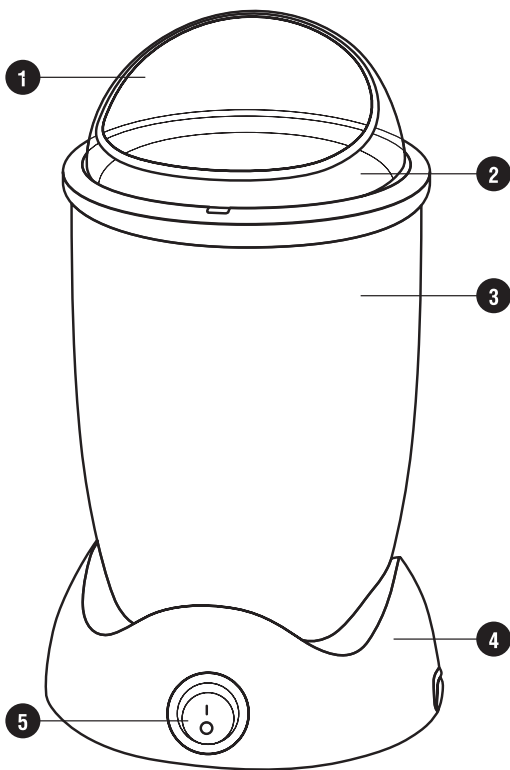

-
1. Крышка с защелкой
2. Емкость для продуктов

3. Корпус
4. Основание
5. Кнопка вкл/выкл

6. ПЕРВЫЙ ПУСК

Перед первым использованием прибора протрите емкость для кофе, нож из нержавеющей стали, корпус прибора и крышку кофемолки влажной тканью и высушите.

7. ЭКСПЛУАТАЦИЯ КОФЕМОЛКИ

1. Снимите крышку прибора и насыпьте кофейные зерна в емкость для кофе (не более 150 грамм кофе в зернах за 1 раз).
2. Установите крышку на корпус прибора.
3. Подключите прибор к электрической сети
4. Перед включением кофемолки убедитесь, что крышка закрыта правильно. Одной рукой придерживая корпус прибора, другой нажмите переключатель включения, расположенный на основании кофемолки. Для прекращения работы прибора нажмите переключатель включения в положение «Выкл». Не снимайте крышку с кофемолки до полной остановки ножа.
5. Когда нож полностью остановится, отключите прибор от электрической сети, снимите крышку прибора и пересыпьте молотый кофе из прибора.
6. После использования прибора, очистите емкость и нож с помощью мягкой сухой ткани.

8. ХРАНЕНИЕ И УХОД

После использования произведите очистку прибора от остатков продуктов и протрите его части сухой мягкой тканью.

Храните кофемолку в сухом месте, избегая попадания на изделие прямых солнечных лучей.

Запрещается использовать для чистки кофемолки абразивные и химически активные вещества.

9. ПРОБЛЕМЫ, ВОЗНИКАЮЩИЕ В ПРОЦЕССЕ ЭКСПЛУАТАЦИИ И СПОСОБЫ ИХ РЕШЕНИЯ

НЕИСПРАВНОСТЬ	ВОЗМОЖНЫЕ ПРИЧИНЫ	СПОСОБ УСТРАНЕНИЯ
Если кофемолка не работает во включенном положении	Вилка кофемолки не вставлена в розетку.	Убедитесь, что вилка кофемолки вставлена в заземленную розетку.
Кофемолка работает нормально, но внезапно останавливается	Немедленно выключите кофемолку. В нож могли попасть посторонние предмет, например, маленький кусок камня или ветки.	Отключите кофемолку от электрической сети. Откройте крышку и очистите нож.

При любых неполадках обращайтесь к квалифицированный сервисный центр

РЕГИОНАЛЬНЫЕ ДИСТРИБЬЮТОРЫ КОМПАНИИ «COMFORT»

Республика Северная Осетия - Алания	
г. Владикавказ	ИП Туаев +79618236141 vlad_group@mail.ru
Краснодарский край	
г. Краснодар	ООО «Комфорт-Краснодар» +79280051056 mik-slavnov@yandex.ru
г. Краснодар	ИП Засыпкин А.Ю., Domtechnosad.ru +79189990399, +78612322501, +78612328894
г. Кропоткин	ИП Атанян, «Белый медведь» +79181121119
Волгоградская область	
г. Волгоград	ИП Афанасьев +79616630404 aafanasev@rambler.ru
Ставропольский край	
г. Пятигорск	ИП Чекалов, рынок «ГриС», пав. №80 +79188001178

ГАРАНТИИ ИЗГОТОВИТЕЛЯ

Завод гарантирует нормальную работу изделия в течение 12 месяцев с момента его продажи при условии соблюдения потребителем правил эксплуатации и ухода, предусмотренных настоящим руководством.

Срок службы изделия 10 лет.

Во избежание недоразумений убедительно просим Вас внимательно изучить Руководство по эксплуатации, условия гарантийных обязательств, проверить правильность заполнения гарантийного талона. Гарантийный талон действителен только при наличии правильно и четко указанных: модели, серийного номера изделия, даты продажи, четких печатей фирмы-продавца, подписи покупателя. Модель и серийный номер изделия должны соответствовать указанным в гарантийном талоне.

При нарушении этих условий, а так же в случае, когда данные, указанные в гарантийном талоне изменены, стерты или переписаны, гарантийный талон признается недействительным.

Настройка и установка (сборка, подключение и т.п.) изделия, описанные в документации, прилагаемой к нему, могут быть выполнены как самим пользователем, так и специалистами УСС соответствующего профиля и фирм-продавцов (на платной основе). При этом лицо (организация), установившее изделие, несет ответственность за правильность и качество установки (настройки). Просим Вас обратить внимание на значимость правильной установки изделия, как для его надежной работы, так и для получения гарантийного и бесплатного сервисного обслуживания. Требуется от специалиста по установке внести все необходимые сведения об установке в гарантийный талон.

В случае выхода изделия из строя в течение гарантийного срока эксплуатации по вине изготовителя, владелец имеет право на бесплатный гарантийный ремонт при предъявлении верно заполненного гарантийного талона, изделие в заводской комплектации и упаковке в гарантийной мастерской либо в том месте, где оно был приобретено. Удовлетворение претензий потребителя из-за вины производителя производится в соответствии с законом РФ "О защите прав потребителей". При гарантийном ремонте срок гарантии продлевается на время ремонта и пересылки.

Под бесплатным сервисным обслуживанием понимается дополнительное обязательство Изготовителя по устранению недостатков (дефектов) изделия, возникших по вине Изготовителя, без взимания платы с покупателя (потребителя).

Для гарантийного ремонта или сервисного обслуживания принимаются только изделия в чистом, незагрязненном виде.

Гарантийный срок эксплуатации - 12 месяцев со дня продажи. При отсутствии в руководстве штампа с указанием даты продажи, гарантийный срок исчисляется с момента выпуска (окончательный срок гарантии определяется продавцом, но не может превышать 12 месяцев).

Приобретая изделие, проверьте наличие в руководстве по эксплуатации гарантийных талонов, дающих право на бесплатный ремонт изделия во время гарантийного срока. Утеря гарантийного талона лишает права на гарантийный ремонт.

Гарантийный талон может быть изъят только механиком предприятия, осуществляющего гарантийный ремонт, и только при наличии дефектов в Вашем изделии. Требуется расписки механика предприятия об изъятии на корешке гарантийного талона.

Претензии не принимаются во всех случаях, указанных в гарантийном талоне, при отсутствии даты продажи и штампа магазина (подписи продавца) в данном руководстве по эксплуатации, отсутствии гарантийного талона.

Гарантия не распространяется на изделия с дефектами, возникшими в результате эксплуатации с нарушением требований руководства по эксплуатации, в том числе:

- работа с перегрузкой электродвигателя, механические повреждения в результате удара, падения и т.п.;
- неправильное подключение изделия к электрической сети, а так же несоответствие электрических параметров сети указанных в инструкции;
- использование воды неподходящего типа;
- повреждения в результате неправильного монтажа;

- несанкционированное фирмой изменение конструкции или неприемлемые комплектующие;
 - повреждения, вызванные неисправными нестандартными и неприемлемыми расходными материалами и принадлежностями;
 - повреждения в результате воздействия огня, агрессивных веществ и т.д., попадание жидкостей и посторонних предметов внутрь изделия, на механические повреждения (трещины, сколы и т.п.);
 - повреждение шнура питания, отсутствие питающей вилки как и шнура;
 - повреждения вызванные воздействием агрессивных средств и высоких температур, попаданием инородных предметов в вентиляционные решетки изделия (если таковые имеются), повреждения наступившие в результате неправильного хранения (коррозия металлических частей и т.д.) и транспортировки изделия как потребителем, так и торгующей организацией;
 - использования изделия не по назначению или эксплуатации его предприятиями и организациями;
 - на изделие имеющее следы вскрытия или ремонта вне гарантийной мастерской, с удалёнными, стёртыми или изменёнными заводскими номерами (если они имеются), при появлении неисправностей, вызванных действием непреодолимой силы (пожар, наводнение, удар молнии и т.д.).
- Бесплатное сервисное обслуживание не распространяется на сменные и быстроизнашивающиеся принадлежности и приспособления указанные ниже, произошедших в следствие поломки изделия, естественный износ деталей (полная выработка ресурса, сильное внутреннее или внешнее загрязнение):
- НАСОСЫ - угольные щетки, зубчатые ремни, резиновые уплотнения, сальники, защитные кожухи, смазку и т.п.;
 - СТИРАЛЬНЫЕ МАШИНЫ - шланг слива воды, шланг залива воды;
 - ДУХОВЫЕ ШКАФЫ, МИКРОВОЛНОВЫЕ ПЕЧИ - тарелки, вертелы, решетки, блюда, противни, крышки, чистящие скребки и рассекатели конфорок;
 - ПЫЛЕСОСЫ - шланги, трубки, щетки, насадки, пылесборники, фильтры;
 - КОНДИЦИОНЕРЫ И КУХОННЫЕ ВЫТЯЖКИ - фильтры;
 - МИКСЕРЫ И БЛЕНДЕРЫ - лопатки;
 - ХЛЕБОПЕЧИ - ёмкость для замешивания, мерная ложка, мерный стакан;
 - ЧАЙНИКИ - повреждения каких-либо стеклянных или хрупких компонентов изделия (если изделие разбито);
 - Пульты дистанционного управления, элементы питания (батарейки), осветительные лампы;
 - Ремни, шнуры для переноски, монтажные приспособления, инструменты, документацию, прилагаемую к изделию.

Наша компания не несет ответственность за возможный вред, прямо или косвенно нанесенный изделием людям, домашним животным, имуществу в случае, если это произошло в результате несоблюдения правил и условий эксплуатации, установки изделия; умышленных или неосторожных действий покупателя (потребителя) или третьих лиц. Не несет ответственность за возможный вред, прямо или косвенно нанесенный изделием соответствующего назначения, в результате потери, повреждения или изменения данных и информации.

Наша компания не несет ответственности за возможные расходы, связанные с монтажом и демонтажом гарантийного оборудования, а так же за ущерб, нанесенный другому оборудованию, находящемуся у потребителя, в результате неисправностей (или дефекта), возникших в гарантийный период.

Выполнение гарантийных обязательств предприятия-изготовителя производит авторизованный сервисный центр ИП Лебедева Е. В. г. Пятигорск, проезд Суворовский, 1А; тел: 8 (8793) 39-97-84, 39-97-85, comfort.serv26@gmail.com.

СВИДЕТЕЛЬСТВО О ПРИЕМКЕ И ПРОДАЖЕ

Бытовая электрическая кофемолка «COMFORT» соответствует требованиям нормативных документов:

ТР ТС 020/2011 «Электромагнитная совместимость технических средств».

ТР ТС 004/2011 «О безопасности низковольтного оборудования».

ТР ЕАЭС 037/2016 «Об ограничении применения опасных веществ в изделиях электротехники и радиоэлектроники».

(Наименование предприятия торговли)

Дата продажи

(Заполняется продавцом)

Серийный номер*

(Заполняется продавцом)

Дата производства*: _____

*Дата производства указана на стикере (см. этикетку)

Месяц и год производства продукции указан в серийном номере на изделии.

Расшифровка серийного номера:

00	00	0000000
месяц производства	год производства	серийный номер изделия

*Серийный номер указан на изделии (см. табличку с обратной стороны изделия)

Производитель: NINGBO SHUNHUI ELECTRIC APPLIANCE Co., Ltd. ADD.: Zone of Technology Zhang Ting Town, Yuyao, Ningbo, Zhejiang, 315410, Китай.

Уполномоченный импортер: ИП Чекалов. г. Пятигорск, Черкесское шоссе, 41Б. тел: +79911111190.

Юр. адрес: Российская Федерация, Ставропольский край, 357500, г. Пятигорск, ул. Телефонная, д. 49

COMFORT®



Блендер

модель: Б-211

- Чоппер и венчик в комплекте
- 2 скорости работы
- Мощность 250 Вт



Пылесос

модель: SL236

- Двойной «Нера» фильтр
- Без мешка для сбора пыли
- Мощность 3000 Вт



Электрический утюг

модель: CSI-501

- Мощность 3000 Вт
- Керамическая подошва
- Функция отключения и анти-капля



Электрический чайник

модель: COMFORT 328

- Объем чайника 2 л
- Мощность 1500 Вт
- Поворот на 360°



Чайник с функцией термоса артикул MD-603

- Мощность 900 Вт
- Вращающееся основание
- Жестяной корпус

Электроплитка

модель: ПЭН 1, ПЭН 1Д, ПЭН 1Т

- Сетевой индикатор
- Терморегулятор
- Быстрый нагрев



Утюг модель: Титан 25К

- Утяжелённая конструкция
- Мощность 1800 Вт
- Керамическая подошва



Компания Комфорт — лидер в области производства и оптовой продажи бытовой техники и оборудования на Юге России. На рынке ЮФО и СКФО мы предлагаем самый широкий модельный ряд такой техники как пылесосы, стиральные машины, газовые колонки, насосы для воды и садовые опрыскиватели под торговой маркой Комфорт.

Comfort-bt.ru region26@gmail.com тел. +7 99-111-111-90