

**ASSOL**® Руководство  
по эксплуатации

# БЫТОВОЙ ЭЛЕКТРИЧЕСКИЙ ЧАЙНИК



МОДЕЛИ

**COMFORT 324, COMFORT 325,  
COMFORT 326, COMFORT 330**

# 1. КОМПЛЕКТНОСТЬ

Чайник .....	1 шт.
Подставка со шнуром питания.....	1 шт.
Инструкция по эксплуатации.....	1 шт.
Потребительская тара (упаковочная коробка) .....	1 шт.
Гарантийный талон .....	1 шт.

Модель	COMFORT 324	COMFORT 325	COMFORT 326	COMFORT 330
Подключение к сети переменного тока, В/Гц	220-240 / 50~60			
Номинальная мощность, Вт	1800			
Объем, л	1,8			
Масса с упаковкой и принадлежностями, кг. Не более.	1,16	1,2	1,14	1,04
Масса без упаковки и принадлежностей, кг. Не более.	0,96	0,94	0,89	0,89
Материал корпуса	стекло			

Нагревательный элемент и основание изготовлены из нержавеющей стали.

Покрытие из драгоценных металлов отсутствует.

Бытовой электрический чайник должен храниться в закрытом помещении с естественной вентиляцией в нормальных условиях (в окружающей среде должны отсутствовать агрессивные вещества и пыль, температура окружающей среды должна быть от 0 °С до 40 °С, относительная влажность воздуха не должна превышать 85%, толчки и вибрация оборудования недопустимы).

Срок хранения чайника при соблюдении условий хранения неограничен. Срок службы чайника (при соблюдении правил транспортировки, условий хранения, требований по установке и техническому обслуживанию) не менее 10 лет.

Утилизация электронных частей и материалов не должна происходить вместе с другими бытовыми отходами. Для предотвращения возможного причинения ущерба окружающей среде или здоровью человека соблюдайте действующие местные правила при утилизации.

По всем вопросам по утилизации обращайтесь в соответствующую коммунальную службу.

**ASSOL®**

## 2. ОБЩИЕ УКАЗАНИЯ



*Перед использование чайника внимательно ознакомьтесь с данным руководством.*

Бытовой электрический чайник (далее ЧАЙНИК) предназначен для нагревания и кипячения воды в бытовых условиях.

При покупке ЧАЙНИКА продавец в присутствии покупателя проверяет комплектность, отсутствие внешних механических повреждений и работоспособность путем пробного пуска. Покупатель проверяет наличие гарантийных талонов, заверенных штампом магазина и подписью продавца с указанием даты продажи.

После продажи изделия претензии по его некомплектности не принимаются. При утере руководство по эксплуатации заново не предоставляется.

## 3. МЕРЫ ПРЕДОСТОРОЖНОСТИ

- Проверьте ЧАЙНИК на наличие внешних повреждений. Если у Вас возникли сомнения в работоспособности ЧАЙНИКА, обратитесь в ближайший сервисный центр.
- Упаковочные материалы могут быть потенциально опасны для детей и должны быть убраны в специально отведенное место.
- Для включения ЧАЙНИКА розетка с заземлением обязательна. Используйте удлинители только двухполюсного типа 10А с заземляющим проводом.
- Неправильное подключение ЧАЙНИКА может привести к его полному отказу.
- Ответственность за любой ущерб, вызванный неправильным использованием прибора несет лицо, использующее его таким образом.
- Не используйте одновременно несколько энергоемких приборов (в том числе ЧАЙНИК). Это может привести к неполадкам в электрической сети жилых помещений.
- При отключении ЧАЙНИКА необходимо брать за вилку, а не за шнур питания.
- Не погружайте ЧАЙНИК и (или) шнур питания в воду.
- Не допускайте касания шнура питания горячих поверхностей. По окончании использования ЧАЙНИКА вилку необходимо удалить из розетки.

- В случае повреждения ЧАЙНИКА не используйте его.
- Если ЧАЙНИК поврежден и (или) не работает необходимо обратиться в ближайший сервисный центр.
- В случае износа шнура питания, его необходимо заменить на абсолютно идентичный кабель в специализированной сервисной службе, чтобы исключить возможные риски и опасности причинения вреда здоровью и имуществу, так как для его замены потребуются специальные инструменты.
- В случае падения ЧАЙНИКА не пользуйтесь им без проверки у специалиста, так как внешне невидимые повреждения могут создать угрозу Вашей безопасности.
- Тестировать и ремонтировать ЧАЙНИК необходимо только в сервисном центре, так как при устранении недостатков необходимо использовать специальный инструмент. В случае подозрений на дефект, пожалуйста, обратитесь в ближайший сервисный центр.
- При утере руководство по эксплуатации не возобновляется, а такой ЧАЙНИК снимается с гарантии.
- Не пытайтесь пить или использовать кипящую в ЧАЙНИКЕ воду или воду непосредственно после закипания. Не прикасайтесь к паровыводящему отверстию. Это может привести к ожогам. Аккуратно открывайте крышку ЧАЙНИКА после закипания.
- Не устанавливайте ЧАЙНИК на неустойчивые поверхности или поверхности восприимчивые к нагреванию. Это может привести к пожару.
- Отключайте электрошнур из розетки только после окончания нагревания.
- Не пытайтесь использовать функцию нагрева на пустом ЧАЙНИКЕ. Это может привести к возгоранию.
- Не устанавливайте ЧАЙНИК под поверхностями восприимчивыми к горячему пару или ближе чем в 30 см. от любых других поверхностей. Горячий пар может повредить эти поверхности.
- Не используйте ЧАЙНИК в непосредственной близости от источников тепла.
- НЕ ОПУСКАЙТЕ В ЧАЙНИК любые другие предметы, продукты или жидкости кроме воды. Это может привести к повреждению ЧАЙНИКА.
- ЧАЙНИК приобретенный в холодный период времени, во избежании его выхода из строя, до включения в сеть необходимо выдержать не менее трех часов при комнатной температуре.
- Для безопасной эксплуатации ЧАЙНИКА устанавливайте его только на входящую

в комплект подставку. Использование ЧАЙНИКА с любыми другими подставками категорически воспрещается.



*НЕ ПЫТАЙТЕСЬ* ремонтировать чайник самостоятельно!

## 4. ОПИСАНИЕ

На примере модели COMFORT 330

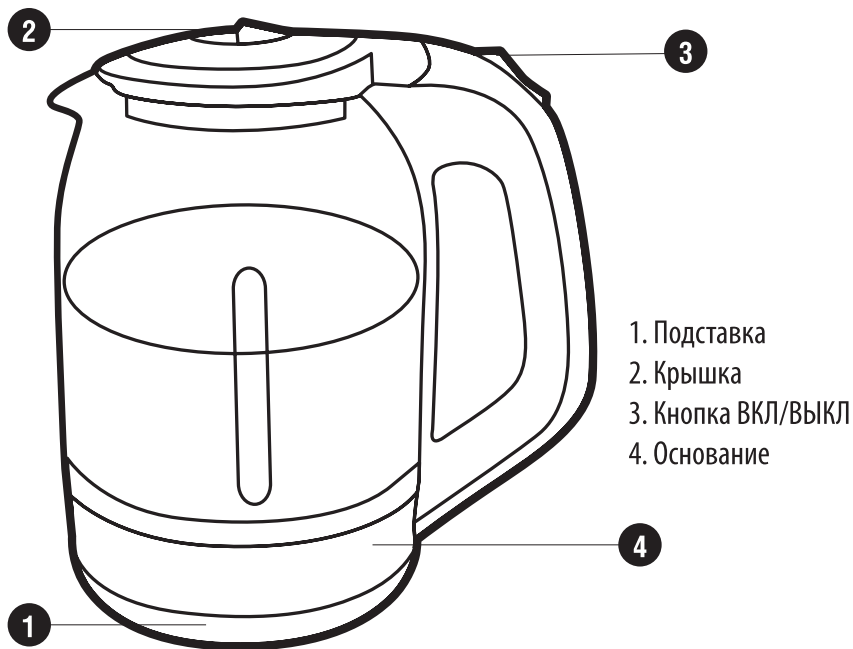

## 5. ПЕРВОЕ ИСПОЛЬЗОВАНИЕ ЧАЙНИКА

Перед первым использованием ЧАЙНИКА разогрейте и слейте полный объем воды несколько раз. Вы будете чувствовать лёгкий запах пластмассы во время первых использований ЧАЙНИКА. Не переживайте. Это нормальное явление и оно постепенно прекратится.

Залейте в ЧАЙНИК холодную воду до отметки максимального заполнения. Никогда

не заполняйте ЧАЙНИК под крышку сверх отметки максимального заполнения. Это может привести к короткому замыканию. Старайтесь избегать попадания воды на панель управления. Вода может повредить её и также спровоцировать короткое замыкание.

Аккуратно закройте крышку ЧАЙНИКА до щелчка.

Убедитесь в том, что шнур питания не соприкасается с металлическими предметами. После того, как Вы подключите шнур питания, вода начнёт нагреваться автоматически.

В процессе нагревания воды следуйте требованиям безопасности:

- не открывайте крышку;
- не соприкасайтесь с паром выходящим из паровыводящего отверстия;
- не набирайте и не сливайте горячую воду;
- НЕ ЗАКРЫВАЙТЕ паровыводящие отверстие.

## 6. ФУНКЦИЯ АВТООТКЛЮЧЕНИЯ

В случаях угрозы перегрева ЧАЙНИКА включается автоотключение. Обычно это происходит:

- когда шнур питания включен в розетку, но ёмкость ЧАЙНИКА пуста;
- когда шнур питания включен, но крышка открыта для долива воды.

Если сработала функция автоотключения, отключите шнур электропитания от розетки, дождитесь охлаждения ЧАЙНИКА и долейте воду.

## 7. ЧИСТКА И УХОД

Перед чисткой ЧАЙНИКА убедитесь в том, что он отключен от сети и не нагрет. Если прибор отключается автоматически до момента закипания воды, то существует высокая вероятность необходимости удаления накипи с нагревательного элемента. Используйте только специализированные средства для удаления накипи с нагревательных элементов и внутренних поверхностей корпуса ЧАЙНИКА и не наполняйте ЧАЙНИК до верхней отметки, если очиститель при вскипании даёт пену. Для чистки ЧАЙНИКА запрещается использовать абразивные и порошковые вещества, стиральные растворители. Регулярно, не реже одного раза в месяц, удалять из ЧАЙНИКА известковый налёт.

## 8. ХРАНЕНИЕ

- Отключите питание и отсоедините крышку;
- Слейте оставшуюся воду.
- Во избежание ожогов сливайте воду только с остывшего ЧАЙНИКА.
- Сливайте воду из ЧАЙНИКА не позже чем через 24 часа, вода отстаивающаяся в ЧАЙНИКЕ может привести к оседанию накипи и прочих минеральных остатков содержащихся в воде.

## 9. ПЕРЕЧЕНЬ ВОЗМОЖНЫХ НЕИСПРАВНОСТЕЙ И СПОСОБЫ ИХ УСТРАНЕНИЯ

Наименование возможной неисправности	Вероятная причина	Метод устранения
При включении в сеть штепсельной вилки чайник не работает	Неисправна розетка	Проверьте правильность подключения к электрической сети
Вода имеет привкус пластмассы	Такое явление возникает при первом использовании чайника	Рекомендуется слить воду, полученную при первом кипячении. Если привкус не устраняется, заполните чайник до максимума, добавьте 2 чайные ложки пищевой соды. Вскипятите, вылейте воду и вымойте чайник.
Чайник не работает	Чайник упал, протекает или шнур, вилка или подставка имеют видимые повреждения	Обратитесь в сервисный центр
Чайник выключается через несколько секунд	В чайнике нет или очень мало воды, сработала защита от перегрева	Налейте в чайник воды (рекомендуемый минимальный объем воды — 0,5 л)

Изготовитель оставляет за собой право на внесение технических изменений

# ГАРАНТИИ ИЗГОТОВИТЕЛЯ

Завод гарантирует нормальную работу изделия в течение 12 месяцев с момента её продажи при условии соблюдения потребителем правил эксплуатации и ухода, предусмотренных настоящим руководством.

Срок службы изделия 10 лет.

Во избежание недоразумений убедительно просим Вас внимательно изучить Руководство по эксплуатации, условия гарантийных обязательств, проверить правильность заполнения гарантийного талона. Гарантийный талон действителен только при наличии правильно и четко указанных: модели, серийного номера изделия, даты продажи, четких печатей фирмы-продавца, подписи покупателя. Модель и серийный номер изделия должны соответствовать указанным в гарантийном талоне.

При нарушении этих условий, а так же в случае, когда данные, указанные в гарантийном талоне изменены, стерты или переписаны, гарантийный талон признается недействительным.

Настройка и установка (сборка, подключение и т.п.) изделия, описанные в документации, прилагаемой к нему, могут быть выполнены как самим пользователем, так и специалистами УСС соответствующего профиля и фирм-продавцов (на платной основе). При этом лицо (организация), установившее изделие, несет ответственность за правильность и качество установки (настройки). Просим Вас обратить внимание на значимость правильной установки изделия, как для его надежной работы, так и для получения гарантийного и бесплатного сервисного обслуживания. Требуется от специалиста по установке внести все необходимые сведения об установке в гарантийный талон.

В случае выхода изделия из строя в течение гарантийного срока эксплуатации по вине изготовителя, владелец имеет право на бесплатный гарантийный ремонт при предъявлении верно заполненного гарантийного талона, изделие в заводской комплектации и упаковке в гарантийной мастерской либо в том месте, где оно был приобретено. Удовлетворение претензий потребителя из-за вины производителя производится в соответствии с законом РФ "О защите прав потребителей". При гарантийном ремонте срок гарантии продлевается на время ремонта и пересылки.

Под бесплатным сервисным обслуживанием понимается дополнительное обязательство Изготовителя по устранению недостатков (дефектов) изделия, возникших по вине Изготовителя, без взимания платы с покупателя (потребителя).

Для гарантийного ремонта или сервисного обслуживания принимаются только изделия в чистом, незагрязненном виде.

Гарантийный срок эксплуатации - 12 месяцев со дня продажи. При отсутствии в руководстве штампа с указанием даты продажи, гарантийный срок исчисляется с момента выпуска (окончательный срок гарантии определяется продавцом, но не может превышать 12 месяцев).

Приобретая изделие, проверьте наличие в руководстве по эксплуатации гарантийных талонов, дающих право на бесплатный ремонт изделия во время гарантийного срока. Утеря гарантийного талона лишает права на гарантийный ремонт.

Гарантийный талон может быть изъят только механиком предприятия, осуществляющего гарантийный ремонт, и только при наличии дефектов в Вашем изделии. Требуется расписки механика предприятия об изъятии на корешке гарантийного талона.

Претензии не принимаются во всех случаях, указанных в гарантийном талоне, при отсутствии даты продажи и штампа магазина (росписи продавца) в данном руководстве по эксплуатации, отсутствии гарантийного талона.

Гарантия не распространяется на изделия с дефектами, возникшими в результате эксплуатации с нарушением требований руководства по эксплуатации, в том числе:

- работа с перегрузкой электродвигателя, механические повреждения в результате удара, падения и т.п.;
- неправильное подключение изделия к электрической сети, а так же несоответствие электрических параме-

тров сети указанных в инструкции;

- использование воды неподходящего типа;
- повреждения в результате неправильного монтажа;
- несанкционированное фирмой изменение конструкции или неприемлемые комплектующие;
- повреждения, вызванные неисправными нестандартными и неприемлемыми расходными материалами и принадлежностями;
- повреждения в результате воздействия огня, агрессивных веществ и т.д., попадание жидкостей и посторонних предметов внутрь изделия, на механические повреждения (трещины, сколы и т.п.);
- повреждение шнура питания, отсутствие питающей вилки как и шнура;
- повреждения вызванные воздействием агрессивных средств и высоких температур, попаданием инородных предметов в вентиляционные решетки изделия (если таковые имеются), повреждения наступившие в результате неправильного хранения (коррозия металлических частей и т.д.) и транспортировки изделия как потребителем, так и торгующей организацией;
- использования изделия не по назначению или эксплуатации его предприятиями и организациями;
- на изделии имеющее следы вскрытия или ремонта вне гарантийной мастерской, с удалёнными, стёртыми или изменёнными заводскими номерами (если они имеются), при появлении неисправностей, вызванных действием непреодолимой силы (пожар, наводнение, удар молнии и т.д.).

Бесплатное сервисное обслуживание не распространяется на сменные и быстроизнашивающиеся принадлежности и приспособления указанные ниже, произошедших в следствие поломки изделия, естественный износ деталей (полная выработка ресурса, сильное внутреннее или внешнее загрязнение):

- НАСОСЫ - угольные щетки, зубчатые ремни, резиновые уплотнения, сальники, защитные кожухи, смазку и т.п.;
- СТИРАЛЬНЫЕ МАШИНЫ - шланг слива воды, шланг залива воды;
- ДУХОВЫЕ ШКАФЫ, МИКРОВОЛНОВЫЕ ПЕЧИ - тарелки, вертелы, решетки, блюда, противни, крышки, чистящие скребки и рассекатели конфорок;
- ПЫЛЕСЫ - шланги, трубки, щетки, насадки, пылесборники, фильтры;
- КОНДИЦИОНЕРЫ И КУХОННЫЕ ВЫТЯЖКИ - фильтры;
- МИКСЕРЫ И БЛЕНДЕРЫ - лопатки;
- ЧАЙНИКИ - повреждения каких-либо стеклянных или хрупких компонентов изделия (если изделие разбито);
- Пульты дистанционного управления, элементы питания (батарейки), осветительные лампы;
- Ремни, шнуры для переноски, монтажные приспособления, инструмент, документацию, прилагаемую к изделию.

Наша компания не несет ответственность за возможный вред, прямо или косвенно нанесенный изделием людям, домашним животным, имуществу в случае, если это произошло в результате несоблюдения правил и условий эксплуатации, установки изделия; умышленных или неосторожных действий покупателя (потребителя) или третьих лиц. Не несет ответственность за возможный вред, прямо или косвенно нанесенный изделием соответствующего назначения, в результате потери, повреждения или изменения данных и информации.

Выполнение гарантийных обязательств предприятия-изготовителя производит авторизованный сервисный центр ИП Лебедева Е. В. г. Пятигорск, проезд Суворовский, 1А; тел: 8 (8793) 39-97-84, 39-97-85, [comfort.serv26@gmail.com](mailto:comfort.serv26@gmail.com).

**ASSOL®**

По всем вопросам сервисного, гарантийного и постгарантийного обслуживания обращаться в официальный сервисный центр компании «COMFORT»  
 Адрес: Ставропольский край, г. Пятигорск, Суворовский проезд 1А. Телефоны: +7 962 436 75 60, +7 (8793) 399785

РЕГИОНАЛЬНЫЕ ДИСТРИБЬЮТОРЫ КОМПАНИИ «COMFORT»					
ГОРОД	Ф.И.О.	ТЕЛЕФОН	АДРЕС	ЭЛЕКТРОННАЯ ПОЧТА, САЙТ	КАТЕГОРИИ ТОВАРОВ
<b>ВОРОНЕЖСКАЯ ОБЛАСТЬ</b>					
ВОРОНЕЖ	ИП Шатская Н.В.	89038531206		shatskij2013@yandex.ru	Насосное оборудование
<b>ВОЛГОГРАДСКАЯ ОБЛАСТЬ</b>					
ВОЛГОГРАД	ИП Афанасьев А.В.	89616630404		aaafansev@rambler.ru	Все категории товара
<b>САРАТОВСКАЯ ОБЛАСТЬ</b>					
САРАТОВ	ИП Гариичнев Ю.А.	89603593380	ул. Большая Горная, 315	yury.garanichev@yandex.ru	Насосное оборудование, запчасти
<b>АСТРАХАНСКАЯ ОБЛАСТЬ</b>					
АСТРАХАНЬ	ИП Мамедов Ш.М.	88512757571, 88512757517, 89275555119, 89275555933, 88003013173	ул. Рыбинская, 21	ataib@yandex.ru	Насосное оборудование, торговые весы
<b>РОСТОВСКАЯ ОБЛАСТЬ</b>					
РОСТОВ-НА-ДОНУ	ИП Игнатенко С.С.	89281072727, 89289006005		Water.X.shop@yandex.ru	Насосное оборудование, бытовая техника, хоз. группа
РОСТОВ-НА-ДОНУ	ИП Пашко А.Н.	89281520059		pashko.909@bk.ru	Насосное оборудование, бытовая техника, хоз. группа
<b>КРАСНОДАРСКИЙ КРАЙ</b>					
КРАСНОДАР	ООО «КОМФОРТ - КРАСНОДАР»	89280051056		mic-slavnov@yandex.ru	Все категории товара
КРАСНОДАР	ИП Засыпкин А.Ю.	89189990399, 88612322501, 88612328894		Domtechnosad.ru	Насосное оборудование, бытовая техника
КРОПОТКИН	ООО ЮГ ПРИБОР	89298288021, 89184561730		ugprib@rambler.ru	Насосное оборудование, бытовая техника
КРОПОТКИН	ИП Братасюк Н.М.	88613862512, 88613865979	ул. Молодежная, 104	ugprib@rambler.ru	Насосное оборудование, бытовая техника
БЕЛОРЕЧЕНСК	ИП Яхьяев М.С.	89180232416	ул. Первомайская, 55	belmag77@rambler.ru	Насосное оборудование
<b>РЕСПУБЛИКА КРЫМ</b>					
СИМФЕРОПОЛЬ	ООО ОВК ТЕРМ	89786001334		shilov-zakypka@mail.ru, shilov-zakypka01@mail.ru	Насосное оборудование, бытовая техника, хоз. группа
ФЕОДОСИЯ	ИП Пак В.В.	89788324772		vitalii.pak123@mail.ru, tekhnomir2014@mail.ru	Насосное оборудование, бытовая техника, хоз. группа
КЕРЧЬ	ИП Козаченко Л.И.	89155209277		paulsundukov@mail.ru	Насосное оборудование, бытовая техника, хоз. группа
<b>СТАВРОПОЛЬСКИЙ КРАЙ</b>					
ПЯТИГОРСК	Центральный офис КОМФОРТ	89620105990, 89283737911, 89911111190, 89620180701	Пятигорск, Суворовский проезд, 1А	vadiman596@gmail.com, irinacomfort26@gmail.com, region.26@gmail.com, comfort.rop@gmail.com, comfort.rop@yandex.ru	Все категории товара
ПЯТИГОРСК	ИП Чекалов В.Д.	89188001178	рынок «ГРИС», павильон № 80	chad08@rambler.ru	Все категории товара
ПЯТИГОРСК	ИП Аслаяни А.А.	89283434466, 89283524704	рынок «ГРИС»	alabulgakova167@yandex.ru, zar75@list.ru	Насосное оборудование
<b>РЕСПУБЛИКА ДАГЕСТАН</b>					
МАХАЧКАЛА	ИП Курбаналиев Б.Н.	89634174614	ул. Крылова, 15 (рынок Ирчи-Казака, пав.102)		Насосное оборудование
МАХАЧКАЛА	ИП Мамуев М.Ш.	89155302222	ул. Крылова, 7	matmuev@mail.ru	Все категории товара
ХАСАВЮРТ	ИП Хайбуллаев Х.С.	89285199512, 89285023666	ул. Набережная, 65	ismailhajbulaev26988@gmail.com	Бытовая техника
<b>ИНГУШЕТИЯ</b>					
КАРАБУЛАК, С. ТРОИЦКОЕ	ИП Матиева Р.И.	89289193078	ул. Шоссейная, 38	matievarejzat@gmail.com	Насосное оборудование, бытовая техника
<b>КАБАРДИНО - БАЛКАРСКАЯ РЕСПУБЛИКА</b>					
ПРОХЛАДНЫЙ	ИП Сефаев Р.С.	79993000050	рынок Статус центр., мар.№8	89993000050@mail.ru	Насосное оборудование
НАРТКАЛА	ИП Терешев М.А.	89626533118	ул. Жамборова, 67а	mkukharbek07region@mail.ru	Насосное оборудование
НАЛЬЧИК	ИП Кереева Т.Х.	89054363979			Бытовая техника
<b>КАРАЧАЕВО - ЧЕРКЕССКАЯ РЕСПУБЛИКА</b>					
ЗЕЛЕНЧУКСКАЯ	ИП Дубинина М.И.	89094942100		magazin_promtovary@mail.ru	Насосное оборудование, бытовая техника
ЧЕРКЕССК	ИП Уккуев А.А.	89283847070, 89283807070, 89289231919, 89283837070		elitstroichkr@mail.ru	Насосное оборудование, бытовая техника
<b>ЧЕЧЕНСКАЯ РЕСПУБЛИКА</b>					
ГРОЗНЫЙ	ИП Ким К.В.	89286524424		kostay.1975@mail.ru,	Все категории товара
ГРОЗНЫЙ	ИП Магомедгаджиев Х.А.	89288924731		umar6731@mail.ru	Насосное оборудование, бытовая техника
<b>РЕСПУБЛИКА СЕВЕРНАЯ ОСЕТИЯ - АЛАНИЯ</b>					
ВЛАДИКАВКАЗ	ИП Туаев Ч.В.	89618236141		tuayev81@mail.ru, vlad_group@mail.ru	Все категории товара
МОЗДОК	ИП Алиев И.Ю.	89284941593	ул. Богдана Хмельницкого, 116	alleva.afda@gmail.ru	Насосное оборудование

# СВИДЕТЕЛЬСТВО О ПРИЕМКЕ И ПРОДАЖЕ

Бытовой электрический чайник соответствует требованиям нормативных документов:

ТР ТС 020/2011 «Электромагнитная совместимость технических средств».

ТР ТС 004/2011 «О безопасности низковольтного оборудования».

ТР ЕАЭС 037/2016 «Об ограничении применения опасных веществ в изделиях электротехники и радиоэлектроники».

\_\_\_\_\_  
(Наименование предприятия торговли)

Дата продажи

\_\_\_\_\_  
(Заполняется продавцом)

Серийный номер\*

\_\_\_\_\_  
(Заполняется продавцом)

Дата производства\*: 17.02.2023

\*Дата производства указана на стикере (см. этикетку)

Месяц и год производства продукции указан в серийном номере на изделии.

Расшифровка серийного номера:

<u>00</u>	<u>00</u>	<u>00000000</u>
месяц	год	серийный номер изделия
производства	производства	

Руководство по эксплуатации от 12.2022 г.

\* Серийный номер указан на изделии (см. табличку с обратной стороны изделия)

Изготовитель:

«OWN GREAT INDUSTRIAL GROUP LIMITED»

Xiqiao Industrial Park, Jiujiang Town, Nanhai, Foshan City, Guangdong, China, Китай.

Импортер: ИП Чекалов С.В. г. Пятигорск, Черкесское шоссе, 41Б. тел.: +79911111190.

Юридический адрес: Российская Федерация, Ставропольский край, 357500, г. Пятигорск, ул. Телефонная, д. 49

**ASSOL®**



**GRANDFAR  
ВЕНТИЛЯТОР**  
модель BH-16T



НАСТЕННЫЙ



НАСТОЛЬНЫЙ

- Мощность 140 Вт
- Три скорости вращения
- Диаметр лопастей 16"



**COMFORT  
ПЫЛЕСОС**  
модель SL236

- Мощность 3000 Вт
- Двойной «HEPA» фильтр
- Без мешка для сбора пыли
- Объем пылесборника 2,1 л



**COMFORT  
ДУХОВКА**  
модель 1003С

- Мощность 2000 Вт
- Объем духовки 40 л
- 2 нагревательных элемента
- Стальной эмалированный корпус



**COMFORT  
ТЕПЛОВАЯ ПУШКА**  
модель ТПКЗ

- Два режима работы
- 1500 Вт, 3000 Вт
- Быстрый нагрев



**COMFORT  
МИКСЕР**  
модель M-925

- Низкий уровень шума
- Чаша из нержавеющей стали
- 5 скоростей работы
- Функция ТУРБО



**COMFORT  
МЯСОРУБКА**  
модель CMG-005

- Мощность 4500 Вт
- Функция «РЕВЕРС»
- Контейнер для фарша 500 мл



Компания COMFORT — лидер в области производства и оптовой продажи бытовой техники и оборудования на Юге России. На рынке ЮФО и СКФО мы предлагаем самый широкий модельный ряд такой техники как пылесосы, стиральные машины, газовые колонки, насосы для воды и садовые опрыскиватели под торговыми марками COMFORT, GRANDFAR, AQUOR, WASCHER.

e-mail: region26@gmail.com тел. +7 99-111-111-90

**ЗАРЕГИСТРИРУЙТЕСЬ НА САЙТЕ, ВВЕДИТЕ ПРОМОКОД COMFORTS ПРИ ЗАКАЗЕ И ПОЛУЧИТЕ СКИДКУ 5 %.**