

**ассоль®**

РУКОВОДСТВО ПО ЭКСПЛУАТАЦИИ

# БЫТОВОЙ КОНВЕКЦИОННЫЙ ОБОГРЕВАТЕЛЬ

EAC



МОДЕЛЬ: **COMFORT**,

Артикул: ОК01, ОК1000, ОК1500, ОК2000

# КОМПЛЕКТАЦИЯ

Обогреватель .....	1 шт.
Опорные ножки*	2 шт.
Опорные ножки (крепления и колеса в сборе)* **	2 шт.
Кронштейны .....	4 шт.
Набор саморезов и дюбелей для монтажа .....	1 шт.
Опорные ножки для настенного монтажа* ** *	1 шт.
Инструкция по эксплуатации .....	1 шт.
Потребительская тара (упаковочная коробка) .....	1 шт.
Гарантийный талон .....	1 шт.

# ТЕХНИЧЕСКИЕ ХАРАКТЕРИСТИКИ

Модель COMFORT	артикул: ОК01	артикул: ОК1000	артикул: ОК1500	артикул: ОК2000
Напряжение питания, В/Гц	220–240/50			
Мощность, Вт	750/ 1250/ 2000	1000	1500	2000
Вес нетто, кг	2,5	3,7	4,5	5,5
Вес брутто, кг	2,9	4,4	5,3	6,4

## ВНИМАНИЕ!

Бытовые конвекционные обогреватели указанные в настоящем руководстве по эксплуатации не предназначены для коммерческого использования.

Обогреватель должен храниться в закрытом помещении с естественной вентиляцией в нормальных условиях (в окружающей среде должны отсутствовать агрессивные вещества и пыль, температура окружающей среды должна быть от 0 °С до 40 °С, относительная влажность воздуха не должна превышать 85%, толчки и вибрация оборудования недопустимы).

Срок хранения обогревателя при соблюдении условий хранения неограничен. Срок службы обогревателя (при соблюдении правил транспортировки, условий хранения, требований по установке и техническому обслуживанию) не менее 10 лет.

Утилизация электронных частей и материалов не должна происходить вместе с другими бытовыми отходами. Для предотвращения возможного причинения ущерба окружающей среде или здоровью человека соблюдайте действующие местные правила при утилизации.

По всем вопросам по утилизации обращайтесь в соответствующую коммунальную службу.

\* для моделей COMFORT, арт. ОК01

\*\* для моделей COMFORT, арт. ОК1000, ОК1500, ОК2000

\*\*\* для моделей COMFORT, арт. ОК1000, ОК1500, ОК2000

# ОБЩИЕ УКАЗАНИЯ

Перед использованием обогревателя внимательно ознакомьтесь с данным руководством.

Благодарим Вас за покупку бытового конвекционного обогревателя «Ассоль» (далее Обогреватель). Мы гарантируем высокое качество нашего изделия. Перед использованием обогревателя внимательно ознакомьтесь с настоящим руководством. Приобретенное Вами изделие может иметь несущественные отличия от указанных в руководстве по эксплуатации не ухудшающие технические данные изделия.

При покупке обогревателя продавец в присутствии покупателя проверяет комплектность, отсутствие внешних механических повреждений и работоспособность путем пробного пуска. Покупатель проверяет наличие гарантийных талонов, заверенных штампом магазина и подписью продавца с указанием даты продажи.

После продажи изделия претензии по его комплектности не принимаются. При утере руководство по эксплуатации заново не предоставляется.

Обогреватель, приобретенный в холодный период времени, во избежание выхода из строя электрооборудования, до включения в сеть необходимо выдержать не менее трех часов при комнатной температуре в распакованном виде.

# МЕРЫ ПРЕДОСТОРОЖНОСТИ

Обогреватель предназначен для дополнительного обогрева помещений. Он не может использоваться как основной обогревательный прибор. Любое другое использование считается недопустимым и, следовательно, опасным. Ответственность за любой ущерб, вызванный неправильным использованием прибора, несет лицо, использующее его таким образом. Запрещается применение обогревателя в коммерческих и научно-исследовательских целях.

- **ОСТОРОЖНО:** во избежание возгорания, не накрывайте обогреватель.
- Осторожно: не размещайте обогреватель непосредственно под розеткой.
- Проверьте обогреватель на наличие внешних повреждений. Если у Вас возникли сомнения в работоспособности обогревателя, обратитесь в ближайший сервисный центр.
- Упаковочные материалы могут быть потенциально опасны для детей и должны быть убраны в специально отведенное место.
- Для включения обогревателя розетка с заземлением обязательна. Используйте удлинители только двухполюсного типа 10А с заземляющим проводом.
- Неправильное подключение обогревателя может привести к его полному отказу.
- Ответственность за любой ущерб, вызванный неправильным использованием прибора несет лицо, использующее его таким образом.
- Не используйте одновременно несколько энергоёмких приборов (в том числе обогреватель). Это может привести к неполадкам в электрической сети жилых помещений.
- При отключении обогревателя необходимо брать и тянуть за вилку, а не за шнур питания.
- Никогда не отключайте обогреватель от сети мокрыми руками.
- Не погружайте обогреватель и (или) шнур питания в воду.
- Не допускайте запутывания шнура.
- Не допускайте касания шнура питания горячих поверхностей. По окончании использования обогревателя вилку необходимо удалить из розетки.
- В случае повреждения обогревателя не используйте его.
- Если обогреватель поврежден и (или) не работает, необходимо обратиться в ближайший сервисный центр.
- В случае износа шнура питания, его необходимо заменить на абсолютно идентичный кабель. Замену производить в специализированной сервисной службе, чтобы исключить возможные риски и опасности причинения вреда здоровью и имуществу, так как для его замены потребуются специальные инструменты.
- В случае падения обогревателя не пользуйтесь им без проверки у специалиста, так как внешне невидимые повреждения могут создать угрозу Вашей безопасности.
- Тестировать и ремонтировать обогреватель необходимо только в сервисном центре, так как для устранения недостатков необходимо использовать специальный инструмент. В случае подозрений на дефект, пожалуйста, обратитесь в ближайший сервисный центр.
- При утере руководство по эксплуатации заново не предоставляется, а такой обогреватель снимается с гарантии.
- Во избежании пожара располагайте обогреватель так, чтобы предметы находились не ближе 50 см от передней решётки, 20 см от задней и боковых сторон.
- Обогреватель должен использоваться только в вертикальном положении.
- Не устанавливайте обогреватель на неустойчивые поверхности или поверхности, восприимчивые к нагреванию — это может привести к пожару.
- Надёжно закрепляйте обогреватель на стене, соблюдая правила пожарной безопасности.
- Не используйте обогреватель в непосредственной близости от источников тепла.
- Обогреватель, приобретенный в холодный период времени, во избежание выхода его из строя, до включения в сеть необходимо выдержать не менее трех часов при комнатной температуре в распакованном виде.
- Обогреватель предназначен только для личного (бытового) использования — для обогрева жилых помещений. Не

используйте обогреватель для обогрева производственных цехов, складов, офисов, павильонов или торговых залов.

- Не используйте обогреватель вне помещений.
- Не оставляйте обогреватель включенным без Вашего присмотра.
- Не помещайте обогреватель на ковер с густым ворсом.
- Не позволяйте детям использовать обогреватель в качестве игрушки, а также пользоваться им без Вашего присмотра.
- Не допускайте попадания в обогреватель посторонних предметов.
- Не допускайте контакта обогревателя с острыми предметами, во избежание его повреждения.
- Не размещайте обогреватель рядом с занавескам или с мебелью во избежание угрозы возгорания.
- Не просовывайте пальцы и исключите попадание посторонних предметов в какие-либо вентиляционные, воздухозаборные или выходные отверстия, так как это может привести к поражению электрическим током, возникновению пожара или повреждению обогревателя.
- Не прокладывайте шнур питания обогревателя под ковровыми покрытиями и не прижимайте его предметами мебели. Прокладывайте шнур питания так, чтобы о него невозможно было споткнуться.
- Не используйте обогреватель в местах хранения легко воспламеняющихся жидкостей или в местах, где могут скапливаться горючие газы.
- Не погружайте прибор в жидкость, следите за тем, чтобы жидкость не попала внутрь прибора, это может привести к поражению электрическим током.
- Не доставайте обогреватель в случае попадания в воду. Немедленно отсоедините штекер шнура питания от электросети.
- Запрещается использовать прибор в непосредственной близости от ванны, душа, плавательного бассейна, в тех местах, где есть вероятность прямого попадания струй и капель воды на его поверхность во время работы прибора.
- Не закрывайте воздухозаборные отверстия обогревателя.
- Делайте перерывы в работе обогревателя при чрезмерном нагреве корпуса в результате: блокирования отверстий для тока воздуха, попадания посторонних предметов, перенапряжения питающей сети.
- Запрещается пользоваться обогревателем в состоянии алкогольного или наркотического опьянения или в иных условиях, мешающих объективному восприятию действительности.
- НЕ ПЫТАЙТЕСЬ РЕМОНТИРОВАТЬ ОБОГРЕВАТЕЛЬ САМОСТОЯТЕЛЬНО!

# ОПИСАНИЕ

артикул:  
ОК2000



артикул:  
ОК01

1. Блок управления
2. Регулятор термостата
3. Переключатель режимов мощности нагрева
4. Корпус обогревателя

5. Опорные ножки
6. Индикаторы работы

# ПРИНЦИП РАБОТЫ

Холодный воздух, находящийся в нижней части комнаты, проходит через нагревательный элемент обогревателя. Увеличиваясь в объеме в момент нагрева, теплый поток устремляется вверх через жалюзи выходной решетки и плавно распространяется по комнате.

При этом направление потока, заданное наклоном жалюзи, создаёт благоприятную, ускоренную циркуляцию теплого воздуха внутри помещения, не расстедотачивая его на стены и окна.

## ПЕРВОЕ ИСПОЛЬЗОВАНИЕ

Перед первым использованием внимательно прочтите инструкцию по эксплуатации!

Извлеките прибор из упаковки, удалив весь упаковочный материал (при наличии). Сохраните коробку для межсезонного хранения. Прибор поставляется в разобранном виде. Проверьте комплектацию и убедитесь в отсутствии механических повреждений. Протрите корпус сначала влажной салфеткой, а затем сухой тканью.

Заметка: При включении в первый раз или после длительного неиспользования от обогревателя могут появиться запахи или дым. Это исчезнет через некоторое время после использования.

## МОНТАЖ И УСТАНОВКА ОБОГРЕВАТЕЛЯ

### УСТАНОВКА НА СТЕНУ

артикулы: ОК1000, ОК1500, ОК2000

1. Раскройте упаковку и аккуратно извлеките из нее прибор.
2. Стена, на которую устанавливается обогреватель должна отвечать требованиям пожарной безопасности.
3. Определите место установки прибора с соблюдением минимальных расстояний от предметов и минимального расстояния до пола.
4. Отметьте высоту, на которой необходимо установить прибор, после чего приложите скобы к стене.
5. Поставьте видимые метки в крепёжных отверстиях.
6. Просверлите отверстия необходимого диаметра по меткам крепления, вставьте дюбель, приложите скобы крепления и закрутите винты, закрепив тем самым скобы на стене.
7. Установите опоры на нижнюю часть задней панели обогревателя.
8. Подвесьте обогреватель на скобы, для чего совместите скобы с верхними вырезами на задней панели обогревателя и зафиксируйте положение скоб.

Для демонтажа проделайте все вышеперечисленные действия в обратном порядке.

артикул: ОК01

Внимание! Между нижней частью обогревателя и полом должно быть расстояние не менее 40 см. Демонтируйте опорные ножки.

1. Измерьте расстояние между двумя крепёжными отверстия расположенными на задней стороне обогревателя, см. рис. А.
2. Просверлите два отверстия в стене на таком же расстоянии и установите дюбели в отверстия.

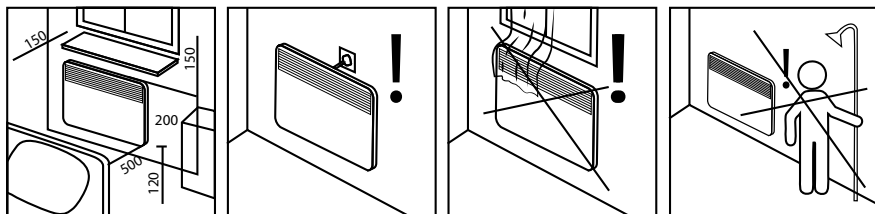

Установите кронштейны в отверстия, так как указано на рис. В и закрепите их при помощи винтов, прилагаемых в комплекте.

3. Перед тем как устанавливать обогреватель на кронштейны, установите 2 других кронштейна снизу, как показано на рис. С.
4. Установите обогреватель на стену. Для того чтобы сделать это, держите его в положении при котором отверстия будут совпадать с кронштейнами. Наденьте обогреватель на половину в кронштейны пока обогреватель не опустится вниз и не зафиксируется на кронштейнах.
5. После того как обогреватель установлен на кронштейны, возьмите ручку и отметьте точку для сверления на месте отверстия в кронштейне в нижней части обогревателя.
6. Снимите обогреватель с кронштейнов.
7. Просверлите отверстия в стене на месте каждой отмеченной точки и установите дюбель в каждое отверстие.
8. Установите обогреватель на кронштейны как указано в пункте 4, вставьте винты в отверстия нижних креплений и плотно затяните.

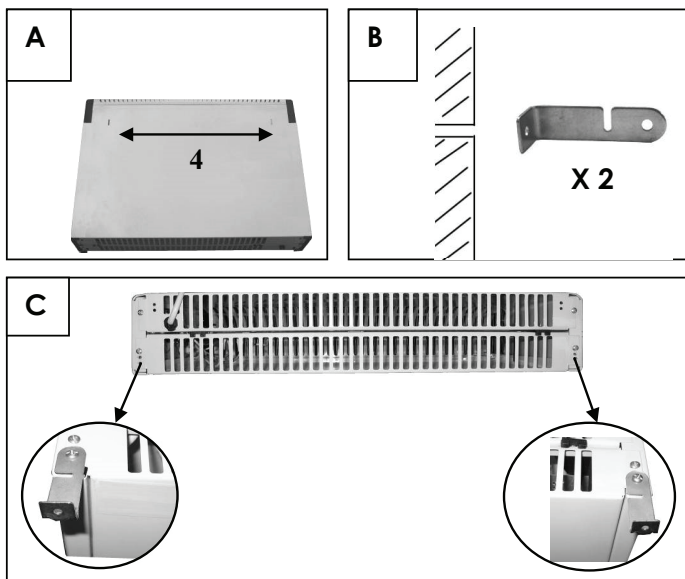

## УСТАНОВКА НА ОПОРНЫЕ НОЖКИ

артикулы: ОК1000, ОК1500, ОК2000

1. Достаньте 2 опорные ножки из упаковки.
2. Переверните прибор так, чтобы его нижняя часть находилась сверху.
3. Приложите опорные ножки к нижней части обогревателя с левой и правой стороны таким образом, чтобы крепежные отверстия совпадали с отверстиями в корпусе прибора.
4. Закрутите крепёжный винт в имеющиеся отверстия, прилагая при этом достаточно усилия. Проверьте надежность крепления.
5. Переверните прибор в правильное положение и установите его на ровную, горизонтальную поверхность строго в вертикальном положении. Прибор готов к работе.

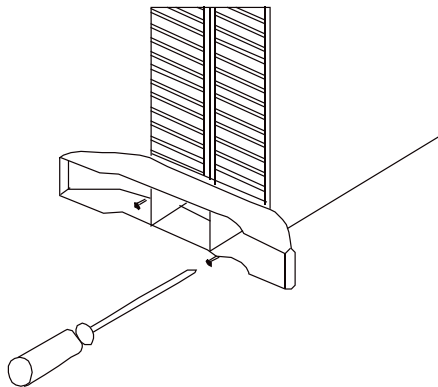

артикул: ОК01

Раскройте упаковку и аккуратно извлеките из нее обогреватель.

2. Стена, на которую устанавливается обогреватель должна отвечать требованиям пожарной безопасности.
3. Перед использованием обогревателя, основание (поставляемое отдельно в коробке) должно быть прикреплено к изделию. Оно должно быть прикреплено к основанию обогревателя с помощью 4 самонарезных винтов. Убедитесь в том, что они расположены правильно: внизу, по бокам обогревателя.
4. Закрутите крепёжный винт в имеющиеся отверстия, прилагая при этом достаточно усилия. Проверьте надежность крепления.
5. Переверните прибор в правильное положение и установите его на ровную, горизонтальную поверхность строго в вертикальном положении. Прибор готов к работе.
6. Для демонтажа проделайте все вышеперечисленные действия в обратном порядке.

**ВНИМАНИЕ!** использование прибора на полу или другой поверхности без опорных ножек запрещено.

**ВНИМАНИЕ!** Производитель оставляет за собой право для разных партий поставок без предварительного уведомления изменять комплектующие части изделия, не влияя при этом на основные технические характеристики изделия или улучшая их.

## СХЕМА ЭЛЕКТРОПРОВОДКИ

### УПРАВЛЕНИЕ И УСТАНОВКА ТЕМПЕРАТУРЫ

артикулы: ОК1000, ОК1500, ОК2000

Установите обогреватель, следуя инструкции по установке.

Убедитесь, что переключатель режимов мощности находится в положении «0» («выключено»).

Вставьте штекер шнура питания в розетку.

Установите переключить режимов мощности в одно из следующих положений:

I - низкая мощность;

II - высокая мощность.

Поверните регулятор термостата на верхней панели вправо в положение «МАХ» («МАКС.»), чтобы

Вы могли выбрать необходимую температуру нагрева. Если температура окружающего воздуха ниже установленной, прибор начинает работать, если температура окружающего воздуха становится выше установленной, прибор автоматически выключается и переходит в режим ожидания, а затем снова включается, когда температура воздуха в помещении понижается. Данный прибор оснащен индикатором работы, который указывает на то, что прибор подключен к сети и работает.

Чтобы установить необходимую температуру нагрева и поддерживать постоянную температуру воздуха в помещении, переведите регулятор термостата в положение «тах» («макс.»). Когда температура в помещении достигнет комфортного для Вас уровня, начните медленно поворачивать регулятор термостата против часовой стрелки, пока не услышите щелчок. Таким образом, прибор будет поддерживать выбранную Вами температуру, автоматически включаясь и выключаясь.

## артикул: ОК01

Выберите подходящее место для обогревателя, принимая во внимание вышеизложенные инструкции.

Включите вилку обогревателя в подходящую розетку.

Поверните регулировку термостата по часовой стрелке, до упора.

Включите нагревательный элемент с помощью выключателя на боковой панели. При включении нагревательных элементов, выключатель будет подсвечиваться. Для максимального эффекта обогрева оба выключателя должны быть в положении «ВКЛ».

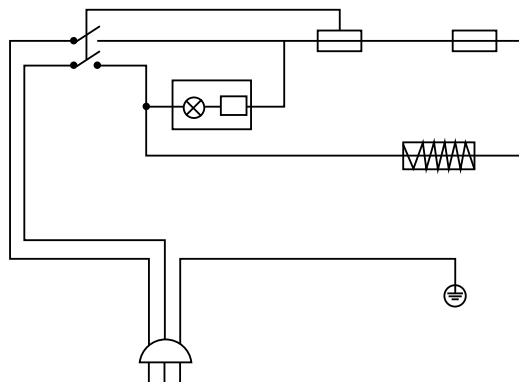

По достижению желаемой комнатной температуры, переключатель термостата нужно плавно повернуть против часовой стрелки, до кликающего звука. Выключатели должны погаснуть. После этого обогреватель будет поддерживать температуру воздуха в комнате включаясь и выключаясь автоматически.

## ВЫКЛЮЧЕНИЕ ПРИБОРА

Переведите переключатель режимов мощности прибора в положение «0» (выключено) и выньте штекер шнура питания из розетки.

## ФУНКЦИЯ ЗАЩИТЫ ОТ ПЕРЕГРЕВА

Прибор оборудован автоматическим выключателем, который активируется при достижении верхнего предела температуры. Прибор выключается автоматически в случае перегрева.

## ХРАНЕНИЕ И ТЕХНИЧЕСКОЕ ОБСЛУЖИВАНИЕ 1.

Перед тем, как убрать обогреватель, дайте ему остыть.

2. Хранить прибор нужно в сухом месте, недоступном для детей и животных.
3. Если прибор вышел из строя, не следует пытаться отремонтировать его самостоятельно. Настоятельно рекомендуется обратиться в авторизованный сервисный центр.
4. Перед началом профилактической чистки убедитесь, что: переключатель режимов мощности установлен в положение «0» («выключено») и прибор отключен от электросети. Протрите корпус мягкой влажной тряпкой, без использования моющих средств и абразивов. Пыль внутри можно удалить пылесосом, но только в режиме обдува и с использованием щелевой насадки.

Убедитесь, что обогреватель полностью высох, прежде чем подключить его к сети.

## НЕИСПРАВНОСТИ И ИХ УСТРАНЕНИЕ

Описание неисправности	Причина неисправности	Способ устранения
Запах горелой пыли при первом включении	Не является неисправностью	Запах исчезнет после нескольких минут использования прибора
Прибор не включается	Отсутствует электропитание	Подключите электропитание

Прибор не греет	Терморегулятор установлен на слишком низкую температуру	Выберите более высокую установку температуры
Низкий эффект обогрева	Помещение недостаточно изолировано или выбрана низкая мощность нагрева	Закройте окна и двери или переключите нагрев на максимальную мощность

В случае если неисправность устранить не удалось, обратитесь в авторизованный сервисный центр.

## ГАРАНТИИ ИЗГОТОВИТЕЛЯ

Завод гарантирует нормальную работу изделия в течение 12 месяцев с момента его продажи при условии соблюдения потребителем правил эксплуатации и ухода, предусмотренных настоящим руководством.

Срок службы изделия 10 лет.

Во избежание недоразумений убедительно просим Вас внимательно изучить Руководство по эксплуатации, условия гарантийных обязательств, проверить правильность заполнения гарантийного талона. Гарантийный талон действителен только при наличии правильно и четко указанных: модели, серийного номера изделия, даты продажи, четких печатей фирмы-продавца, подписи покупателя. Модель и серийный номер изделия должны соответствовать указанным в гарантийном талоне.

При нарушении этих условий, а так же в случае, когда данные, указанные в гарантийном талоне изменены, стерты или переписаны, гарантийный талон признается недействительным.

Настройка и установка (сборка, подключение и т.п.) изделия, описанные в документации, прилагаемой к нему, могут быть выполнены как самим пользователем (за исключением газовых проточных водонагревателей), так и специалистами УСС соответствующего профиля и фирм-продавцов (на платной основе). При этом лицо (организация), установившее изделие, несет ответственность за правильность и качество установки (настройки). Просим Вас обратить внимание на значимость правильной установки изделия, как для его надежной работы, так и для получения гарантийного и бесплатного сервисного обслуживания. Требуется от специалиста по установке внести все необходимые сведения об установке в гарантийный талон.

В случае выхода изделия из строя в течение гарантийного срока эксплуатации по вине изготовителя, владелец имеет право на бесплатный гарантийный ремонт при предъявлении верно заполненного гарантийного талона, изделие в заводской комплектации и упаковке в гарантийной мастерской либо в том месте, где оно было приобретено. Удовлетворение претензий потребителя из-за вины производителя производится в соответствии с законом РФ «О защите прав потребителей».

При гарантийном ремонте срок гарантии продлевается на время ремонта и пересылки.

Под бесплатным сервисным обслуживанием понимается дополнительное обязательство Изготовителя по устранению недостатков (дефектов) изделия, возникших по вине Изготовителя, без взимания платы с покупателя (потребителя).

Для гарантийного ремонта или сервисного обслуживания принимаются только изделия в чистом, незагрязненном виде.

Гарантийный срок эксплуатации – 12 месяцев со дня продажи. При отсутствии в руководстве штампа с указанием даты продажи, гарантийный срок исчисляется с момента выпуска (окончательный срок гарантии определяется продавцом, но не может превышать 12 месяцев).

Приобретая изделие, проверьте наличие в руководстве по эксплуатации гарантийных талонов, дающих право на бесплатный ремонт изделия во время гарантийного срока. Утеря гарантийного талона лишает права на гарантийный ремонт.

Гарантийный талон может быть изъят только механиком предприятия, осуществляющего гарантийный ремонт, и только при наличии дефектов в Вашем изделии. Требуется расписки механика предприятия об изъятии на корешке гарантийного талона.

Претензии не принимаются во всех случаях, указанных в гарантийном талоне, при отсутствии даты продажи и штампа магазина (подписи продавца) в данном руководстве по эксплуатации, отсутствии гарантийного талона.

Гарантийные обязательства не распространяются на изделия с дефектами, возникшими в результате эксплуатации с нарушением требований руководства по эксплуатации, в том числе:

- работа с перегрузкой электродвигателя, механические повреждения в результате удара, падения и т.п.;
- неправильное подключение изделия к электрической сети, а так же несоответствие электрических параметров сети указанных в инструкции;
- использование воды неподходящего типа;
- повреждения в результате неправильного монтажа;

- несанкционированное фирмой изменение конструкции или неприемлемые комплектующие;
- повреждения, вызванные неисправными нестандартными и неприемлемыми расходными материалами и принадлежностями;
- повреждения в результате воздействия огня, агрессивных веществ и т.д., попадание жидкостей и посторонних предметов внутрь изделия, на механические повреждения (трещины, сколы и т.п.);
- повреждение шнура питания, отсутствие питающей вилки как и шнура;
- повреждения вызванные воздействием агрессивных средств и высоких температур, попаданием инородных предметов в вентиляционные решетки изделия (если таковые имеются), повреждения наступившие в результате неправильного хранения (коррозия металлических частей и т.д.) и транспортировки изделия как потребителем, так и торгующей организацией;
- использования изделия не по назначению или эксплуатации его предприятиями и организациями;
- на изделии имеющее следы вскрытия или ремонта вне гарантийной мастерской, с удалёнными, стёртыми или изменёнными заводскими номерами (если они имеются), при появлении неисправностей, вызванных действием непреодолимой силы (пожар, наводнение, удар молнии и т.д.).

Бесплатное сервисное обслуживание не распространяется на сменные и быстроизнашивающиеся принадлежности и приспособления указанные ниже, произошедших в следствие поломки изделия, естественный износ деталей (полная выработка ресурса, сильное внутреннее или внешнее загрязнение):

- ЭЛЕКТРИЧЕСКИЕ ОПРЫСКИВАТЕЛИ - помпа насоса, распыляющие насадки, аккумулятор;
- МОЙКИ ВЫСОКОГО ДАВЛЕНИЯ - плунжеры, выработка сальниковов, манжеты, износ опорных подшипников.
- НАСОСЫ - угольные щетки, зубчатые ремни, резиновые уплотнения, сальники, защитные кожухи, смазку и т.п.;
- СТИРАЛЬНЫЕ МАШИНЫ - шланг слива воды, шланг залива воды;
- ДУХОВЫЕ ШКАФЫ, МИКРОВОЛНОВЫЕ ПЕЧИ - тарелки, вертелы, решетки, блюда, противни, крышки, чистящие скребки и рассекатели конфорок;
- ПЫЛЕСОСЫ - шланги, трубки, щетки, насадки, пылесборники, фильтры;
- КОНДИЦИОНЕРЫ И КУХОННЫЕ ВЫТЯЖКИ - фильтры;
- МИКСЕРЫ И БЛЕНДЕРЫ - лопатки;
- ХЛЕБОПЕЧИ - ёмкость для замешивания, мерная ложка, мерный стакан;
- ЧАЙНИКИ - повреждения каких-либо стеклянных или хрупких компонентов изделия (если изделие разбито);
- Пульты дистанционного управления, элементы питания (батарейки), осветительные лампы;
- Ремни, шнуры для переноски, монтажные приспособления, инструменты, документацию, прилагаемую к изделию.
- Подшипники и сальники являются быстроизнашивающимися частями и не подлежат замене в качестве отдельных запчастей.

Наша компания не несет ответственность за возможный вред, прямо или косвенно нанесенный изделием людям, домашним животным, имуществу в случае, если это произошло в результате несоблюдения правил и условий эксплуатации, установки изделия; умышленных или неосторожных действий покупателя (потребителя) или третьих лиц. Не несет ответственность за возможный вред, прямо или косвенно нанесенный изделием соответствующего назначения, в результате потери, повреждения или изменения данных и информации.

Наша компания не несет ответственности за возможные расходы, связанные с монтажом и демонтажом гарантийного оборудования, а так же за ущерб, нанесенный другому оборудованию, находящемуся у потребителя, в результате неисправностей (или дефекта), возникших в гарантийный период.

Выполнение гарантийных обязательств предприятия-изготовителя производит авторизованный сервисный центр ИП Лебедева Е. В. г. Пятигорск, проезд Суворовский, 1А; тел: 8 (8793) 39-97-84, 39-97-85. [comfort.serv26@gmail.com](mailto:comfort.serv26@gmail.com)

По всем вопросам сервисного, гарантийного и постгарантийного обслуживания обращаться в официальный сервисный центр компании «COMFORT»  
 Адрес: Ставропольский край, г. Пятигорск, Суворовский проезд 1А. Телефоны: +7 962 436 75 60, +7 (8793) 399785

РЕГИОНАЛЬНЫЕ ДИСТРИБЬЮТОРЫ КОМПАНИИ «COMFORT»					
ГОРОД	Ф.И.О.	ТЕЛЕФОН	АДРЕС	ЭЛЕКТРОННАЯ ПОЧТА, САЙТ	КАТЕГОРИИ ТОВАРОВ
<b>ВОРОНЕЖСКАЯ ОБЛАСТЬ</b>					
ВОРОНЕЖ	ИП Шатская Н.В.	89038531206		shatskij2013@yandex.ru	Насосное оборудование
<b>ВОЛГОГРАДСКАЯ ОБЛАСТЬ</b>					
ВОЛГОГРАД	ИП Афанасьев А.В.	89616630404		aafansev@rambler.ru	Все категории товара
<b>САРАТОВСКАЯ ОБЛАСТЬ</b>					
САРАТОВ	ИП Гариичев Ю.А.	89603593380	ул. Большая Горная, 315	yury.garanichev@yandex.ru	Насосное оборудование, запчасти
<b>АСТРАХАНСКАЯ ОБЛАСТЬ</b>					
АСТРАХАНЬ	ИП Мамедов Ш.М.	88512757571, 88512757517, 89275555119, 89275555933, 88003013173	ул. Рыбинская, 21	ataib@yandex.ru	Насосное оборудование, торговые весы
<b>РОСТОВСКАЯ ОБЛАСТЬ</b>					
РОСТОВ-НА-ДОНУ	ИП Игнатенко С.С.	89281072727, 89289006005		WaterX.shop@yandex.ru	Все категории товара
РОСТОВ-НА-ДОНУ	ИП Пашко А.Н.	89281520059		pashko.909@bk.ru	Все категории товара
п. КРАСНЫЙ	ИП Аганян К.Н.	89185442223	ул. Промышленная, 30/1	belimedved61@mail.ru	Бытовая техника,хоз. группа
<b>КРАСНОДАРСКИЙ КРАЙ</b>					
КРАСНОДАР	ООО «КОМФОРТ - КРАСНОДАР»	89280051056		mic.slavnov@yandex.ru	Все категории товара
КРАСНОДАР	ИП Засылкин А.Ю.	89189990399, 88612322501, 88612328894		Domtechnosad.ru	Насосное оборудование, бытовая техника
КРОПОТКИН	ООО ЮГ ПРИБОР	89298288021, 89184561730		ugprib@rambler.ru	Насосное оборудование, бытовая техника
КРОПОТКИН	ИП Братасюк Н.М.	88613862512, 88613865979	ул. Молодежная, 104	ugprib@rambler.ru	Насосное оборудование, бытовая техника
БЕЛОРЕЧЕНСК	ИП Яхьяев М.С.	89180232416	ул. Первомайская, 55	belmag77@rambler.ru	Насосное оборудование
<b>РЕСПУБЛИКА КРЫМ</b>					
СИМФЕРОПОЛЬ	ООО ОВК ТЕРМ	89786001334		shilov-zakryka@mail.ru, shilov-zakryka01@mail.ru	Все категории товара
ФЕОДОСИЯ	ИП Пак В.В.	89788324772		vitalii.pak123@mail.ru, tekhnomir2014@mail.ru	Все категории товара
КЕРЧЬ	ИП Козаченко Л.И.	89155209277		paulsundukov@mail.ru	Все категории товара
<b>СТАВРОПОЛЬСКИЙ КРАЙ</b>					
ПЯТИГОРСК	Центральный офис КОМФОРТ	89620105990, 89283737911, 89911111190, 89620180701	Пятигорск, Суворовский проезд, 1А	vadiman596@gmail.com, iinacomfort26@gmail.com, region26@gmail.com, comfort.trop@gmail.com, comfort.trop@yandex.ru	Все категории товара
ПЯТИГОРСК	ИП Чекалов В.Д.	89188001178	рынок «ГРИС», павильон № 80	chad08@rambler.ru	Все категории товара
ПЯТИГОРСК	ИП Асланян А.А.	89283434466, 89283524704	рынок «ГРИС»	allabulgakova167@yandex.ru, zar75@list.ru	Насосное оборудование
<b>РЕСПУБЛИКА ДАГЕСТАН</b>					
МАХАЧКАЛА	ИП Курбаналиев Б.Н.	89634174614	ул. Крылова, 15 (рынок Ирчи-Казака, пав.102)		Насосное оборудование
МАХАЧКАЛА	ИП Мамуев М.Ш.	89155302222	ул. Крылова, 7	mamuev@mail.ru	Все категории товара
ХАСАВЮРТ	ИП Хайбуллаев Х.С.	89285199512, 89285023666	ул. Набережная, 65	ismailhajbulaev26988@gmail.com	Бытовая техника
<b>ИНГУШЕТИЯ</b>					
КАРАБУЛАК, С. ТРОИЦКОЕ	ИП Матиева Р.И.	89289193078	ул. Шоссеиная, 38	matievajarsat@gmail.com	Насосное оборудование, бытовая техника
<b>КАБАРДИНО - БАЛКАРСКАЯ РЕСПУБЛИКА</b>					
ПРОХЛАДНЫЙ	ИП Сефаев Р.С.	79993000050	рынок Статус центр., маг.№8	89993000050@mail.ru	Насосное оборудование
НАРТКАЛА	ИП Терешев М.А.	89626533118	ул. Жамборова, 67а	mukharbek07region@mail.ru	Насосное оборудование
НАЛЬЧИК	ИП Кереева Т.Х.	89054363979			Бытовая техника
<b>КАРАЧАЕВО - ЧЕРКЕССКАЯ РЕСПУБЛИКА</b>					
ЗЕЛЕНЧУКСКАЯ	ИП Дубинина М.И.	89094942100		magazin_promtovary@mail.ru	Насосное оборудование, бытовая техника
ЧЕРКЕССК	ИП Ужугев А.А.	89283847070, 89283807070, 89289231919, 89283837070		elitstroichk@mail.ru	Насосное оборудование, бытовая техника
<b>ЧЕЧЕНСКАЯ РЕСПУБЛИКА</b>					
ГРОЗНЫЙ	ИП Ким К.В.	89286524424		kostay.1975@mail.ru,	Все категории товара
ГРОЗНЫЙ	ИП Магомедгаджиев У.А.	89288924731		umam6731@mail.ru	Насосное оборудование, бытовая техника
<b>РЕСПУБЛИКА СЕВЕРНАЯ ОСЕТИЯ - АЛАНИЯ</b>					
ВЛАДИКАВКАЗ	ИП Туаев Ч.В.	89618236141		tuavev81@mail.ru, vlad_group@mail.ru	Все категории товара
МОЗДОК	ИП Алиев И.Ю.	89284941593	ул. Богдана Хмельницкого, 116	alievev.afda@mail.ru	Насосное оборудование

# СВИДЕТЕЛЬСТВО О ПРИЕМКЕ И ПРОДАЖЕ

Бытовой конвекционный обогреватель «Ассоль» соответствует требованиям нормативных документов:

ТР ТС 020/2011 «Электромагнитная совместимость технических средств».

ТР ТС 004/2011 «О безопасности низковольтного оборудования».

ТР ЕАЭС 037/2016 «Об ограничении применения опасных веществ в изделиях электротехники и радиоэлектроники»

\_\_\_\_\_  
(Наименование предприятия торговли)

\_\_\_\_\_  
(Заполняется продавцом)

Дата продажи

\_\_\_\_\_  
(Заполняется продавцом)

Серийный номер\*

Дата производства\*: \_\_\_\_\_

\*Дата производства указана на стикере (см. этикетку)

Месяц и год производства продукции указан в серийном номере на изделии.

Расшифровка серийного номера:

00 00 0000000  
месяц год серийный номер изделия  
производства производства

\*Серийный номер указан на изделии (см. табличку с обратной стороны изделия)

Изготовитель: «CIXI CSJ ELECTRIC CO., LTD»

Sanbei Industrial Zone, Longshan Town, Cixi City, Zhejiang, Китай.

Уполномоченный импортёр: ИП Чекалов С.В., г. Пятигорск, Черкесское шоссе, 41Б.

тел: +79911111190.

Юридический адрес: Российская Федерация, Ставропольский край, 357500, г. Пятигорск, ул. Телефонная, д. 49



**COMFORT  
ХЛЕБОПЕЧЬ**  
модель СВМ-1135

- 19 программ
- Мощность 500 Вт
- таймер на 15 часов
- Регулируемый объём 450-600 г



**GRANDFAR  
ВЕНТИЛЯТОР**  
модель ВН-18Т

- Мощность 140 Вт
- Три скорости вращения
- Диаметр лопастей 18"



**ТЕПЛОВАЯ ПУШКА  
COMFORT**  
модель ТПКЗ

- Два режима работы 1500 Вт, 3000 Вт
- Быстрый нагрев



**ДУХОВКА**  
модель 105M

- Мощность 2000 Вт
- Стальной эмалированный корпус
- 2 нагревательных элемента
- Двойное жаропрочное стекло

**COMFORT  
КОФЕМОЛКА**  
модель ССГ-270

- Объём чаши 40 г
- Мощность 200 Вт
- Нож из нержавеющей стали



**СТРОИТЕЛЬНЫЙ  
ПЫЛЕСОС**  
модель WASCHER XW-4.80

- Возможность подключения электроинструмента
- Уборка строительных отходов
- Объём пылесборника 25 л
- Мощность 1800 Вт



COMFORT-BT.RU



Компания COMFORT — лидер в области производства и оптовой продажи бытовой техники и оборудования на Юге России. На рынке ЮФО и СКФО мы предлагаем самый широкий модельный ряд такой техники как пылесосы, стиральные машины, газовые колонки, насосы для воды и садовые опрыскиватели под торговыми марками COMFORT, GRANDFAR, AQUOR, WASCHER.  
e-mail: region26@gmail.com тел. +7 99-111-111-90

**ЗАРЕГИСТРИРУЙТЕСЬ НА САЙТЕ, ВВЕДИТЕ ПРОМОКОД COMFORT5 ПРИ ЗАКАЗЕ И ПОЛУЧИТЕ СКИДКУ 5%.**